

# Catálogo Ímanes



## IMANES DE FERRITA

Los imanes de Ferrita de Bario y Estroncio son componentes económicos y de calidad que se pueden encontrar en aplicaciones tan diversa como automatización, control, medición, etc. Los imanes de ferrita pueden ser isotropos o anisotropos. Para calidades anisotrópicas se aplica, durante el proceso de prensado, un campo magnético. Este proceso produce un alineamiento de las partículas en una sola dirección, con lo que se obtienen mejores características magnéticas. A través de la sinterización (tratamiento térmico a altas temperaturas), se obtienen las piezas con su forma y solidez definitivas.

### Propiedades químicas del imán

Los imanes de ferrita tienen la estequiometría  $BaFe_{12}O_{19}$  ó  $SrFe_{12}O_{19}$  y son óxidos cerámicos. Están compuestos de aprox. un 80% de óxido de hierro ( $Fe_2O_3$ ) y aprox. un 20% de óxido de bario (BaO) u óxido de estroncio (SrO). Las materias primas son de fácil adquisición y de bajo coste. Este imán es resistente a muchas sustancias químicas, como por ejemplo, a disolventes, lejías y ácido fluorhídrico, se determina la estabilidad esencialmente por la temperatura, la concentración y el tiempo de corrosión del medio. En principio, debería ser determinada la estabilidad por medio de experimentos a largo plazo.

### Propiedades mecánicas del imán

Debido a su carácter cerámico, las ferritas son quebradizas y sensibles a golpes o flexiones. Por su gran dureza (Mohs 6-7), deben ser mecanizadas con útiles de diamante. Otros datos físicos se dan a conocer en las tablas de las páginas siguientes.

### Propiedades magnéticas del imán

Los datos característicos magnéticos del imán de ferrita se encuentran también en las páginas siguientes en forma de diagramas o de tablas. Las temperaturas de trabajo de las ferritas se centran principalmente entre  $-40^{\circ}C$  y  $250^{\circ}C$ .



Referencia	Comprimento(A)	Largura(B)	Espessura©	Qualidade	Força	Nota
111708562	5	2,5	4	Y30		
111703132	5	5	2	Y30		
	7	7	5	Y35	200gr	
111702495	10	5	2	Y30		
	12	12	10	Y35	600gr	
111701723	15	5	4	Y30		
	18	10	6	Y35	630gr	
111707421	20	10	5	Y30		
	20	20	3	Y35	450gr	
	25	20	6	Y35	1,2kg	
111705890	25	20	10	Y30		
	30	20	6	Y35	1,4kg	
111705497	40	20	5	Y30		
111703128	40	20	10	Y35	2,5kg	
111708257	40	25	15	Y30		
111708461	48	10	8	Y30		
111708783	48	22	10	Y30		
111702121	50	20	5	Y30		
111704206	50	25	15	Y30		
	50	50	5	Y35	2kg	
111704401	50	50	20	Y30		
	60	30	10	Y35	4,1kg	
111707205	75	25	25	Y30		
111706740	75	50	10	Y30		c/quina viv.
111708462	75	50	10	Y30		
111707778	75	50	20	Y30		
111704443	75	50	25	Y30		
111704326	100	20	8	Y30		
111705114	100	100	5	Y30		

## BLOQUES

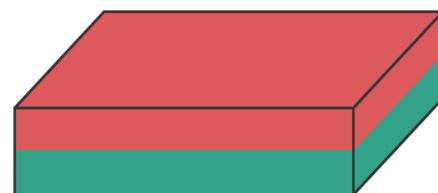
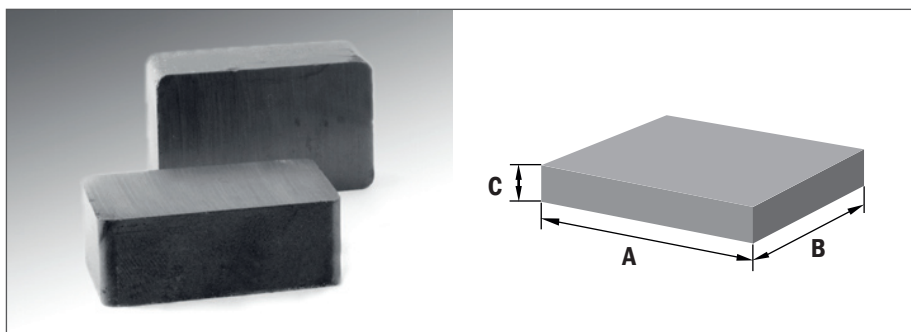

# IMANES DE FERRITA

## DISCOS

Referencia	Diâmetro/mm(A)	Espessura/mm©	Qualidade	Força
	5	5	Y35	100gr
111708550	7	3	Y30	
111708659	10	3	Y35	200gr
111707010	10	5	Y35	300gr
111708061	10	7	Y30	
111708251	10	10	Y35	400gr
111707261	12	3	Y30	
111707011	12	5	Y35	400gr
111706473	14	4	Y30	
111708954	15	2	Y30	
111707018	15	3	Y30	
	15	5	Y35	550gr
	15	10	Y35	750gr
111701839	16	4	Y30	
111707017	18	3	Y30	
111708310	18	5	Y30	
111703587	20	3	Y35	400gr
111707078	20	5	Y35	700gr
111700057	20	10	Y35	1,4kg
111707016	23	3	Y30	
111707015	25	3	Y30	
	25	5	Y35	800gr
	25	10	Y35	1,5kg
	25	15	Y35	2,3kg
111704928	30	5	Y35	900gr
111700523	30	10	Y35	2,3kg
111702566	30	15	Y35	3kg
111707297	40	10	Y35	2,4kg
	40	20	Y35	4,7kg
111707745	50	10	Y30	
111708825	60	15	Y35	4,9kg
	70	15	Y35	8,4kg
	100	15	Y35	11kg

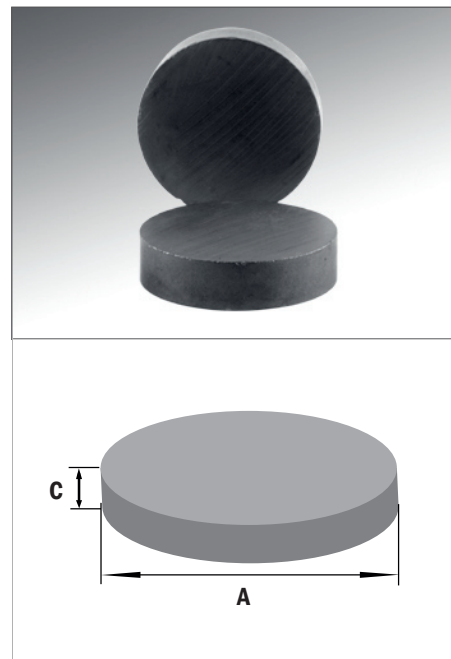
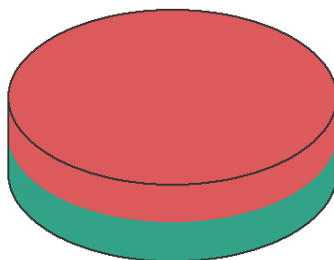

## AROS

Referencia	Diâmetro/mm(A)	Furo/mm(B)	Espessura/mm©	Qualidade	Força
111708439	10	4,5	3	Y30	
111707869	10	6	5	Y30	
111708955	15	5	2	Y30	
111707818	20	4,3	10	Y30	
	22	6	5	Y35	820gr
111708749	26	10	20	Y30	
	30	16	8	Y35	1,6kg
111708813	36	18	8	Y30	
111708800	40	22	9	Y35	2,7kg
111707003	51	24	9	Y30	
	60	20	10	Y35	4kg
111707622	60	24	13	Y30	
111704893	72	32	10	Y30	
	80	40	15	Y35	9,5kg
	100	60	20	Y35	16kg

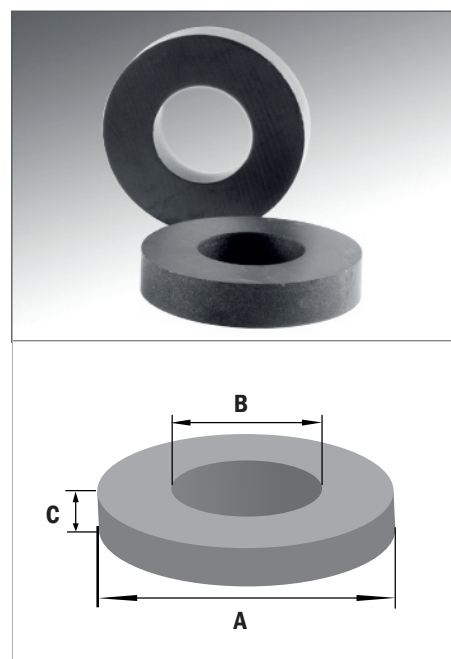
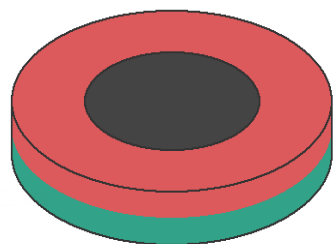

\*Outras medidas sob consulta

# IMANES DE FERRITA

## Ferrita Isotrópica

### Características magnéticas: Ferrita isotrópica Y10T

Tª MÁX. TRABAJO	REMANENCIA Br	FUERZA DE CAMPO COERCITIVO Hc				PRODUCTO DE MÁX. ENERGIA BHmáx		COEFICIENTE DE TEMPERATURA	
		Hcb		Hcl		Min.	Max.	Br	Hcj
	Min.	Max.	Min.	Max.	(%/°C)			(%/°C)	
≤ 250 °C	≥ 0,200 T	128 kA/m	160 kA/m	210 kA/m	280 kA/m	6,4 kJ/m3	9,6 kJ/m3	-0,2	+0,3
	≥ 2,00 kG	1,6 kOe	2,0 kOe	2,64 kOe	3,52 kOe	0,8 MGOe	1,2 MGOe		

## Ferrita Anisotrópica

### Características magnéticas: Ferrita Y30

Tª MÁX.	REMANENCIA Br		FUERZA DE CAMPO COERCITIVO Hc				PRODUCTO DE MÁX. ENERGIA BHmáx		COEFICIENTE DE TEMPERATURA	
	Min.	Max.	Hcb		Hcj		Min.	Max.	Br	Hcj
			Min.	Max.	Min.	Max.			(%/°C)	(%/°C)
≤ 250 °C	0,380 T	0,400 T	167 kA/m	215 kA/m	165 kA/m	220 kA/m	26,3 kJ/m3	29,5 kJ/m3	-0,19	+0,3
	3,80 kG	4,00 kG	2,10 kOe	2,70 kOe	2,07 kOe	2,76 kOe	3,3 MGOe	3,7 MGOe		

### Características magnéticas: Ferrita Y30BH

Tª MÁX.	REMANENCIA Br		FUERZA DE CAMPO COERCITIVO Hc				PRODUCTO DE MÁX. ENERGIA BHmáx		COEFICIENTE DE TEMPERATURA	
	Min.	Max.	Hcb		Hcj		Min.	Max.	Br	Hcj
			Min.	Max.	Min.	Max.			(%/°C)	(%/°C)
≤ 250 °C	0,380 T	0,400 T	223 kA/m	239 kA/m	200 kA/m	250 kA/m	27,1 kJ/m3	30,3 kJ/m3	-0,19	+0,3
	3,80 kG	4,00 kG	2,80 kOe	3,00 kOe	2,5 kOe	3,15 kOe	3,4 MGOe	3,8 MGOe		

# IMANES DE FERRITA

## Ferrita Isotrópica

■ Y10T

Curvas de desimantación

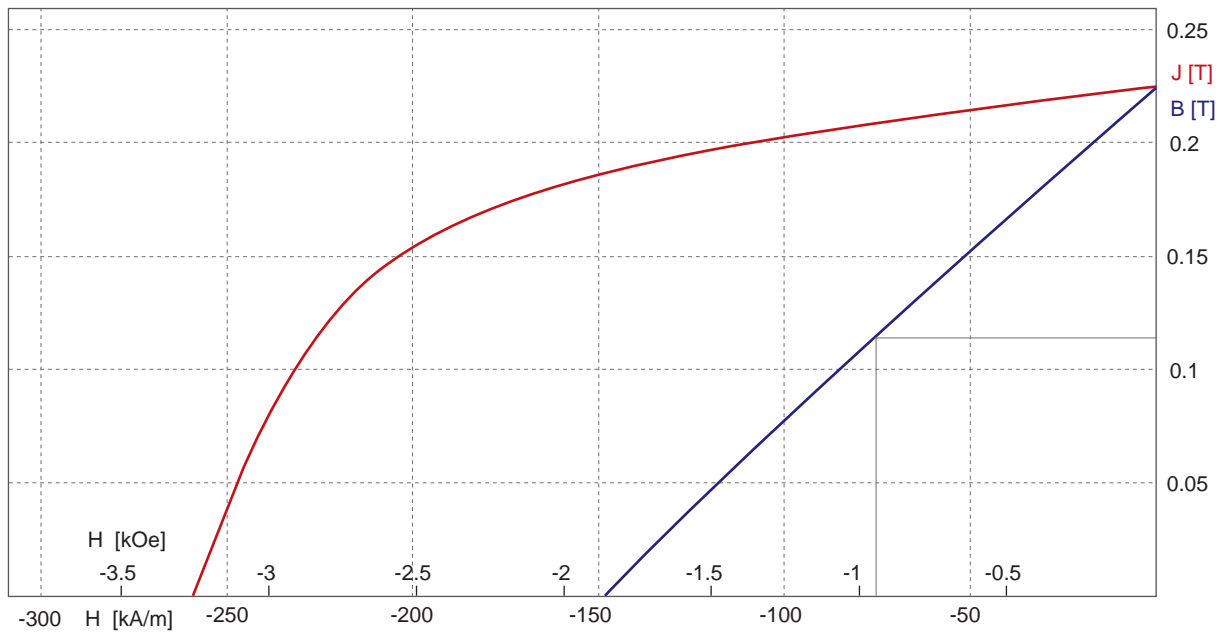

## Ferrita Anisotrópica

■ Y30BH ■ Y30

Curvas de desimantación

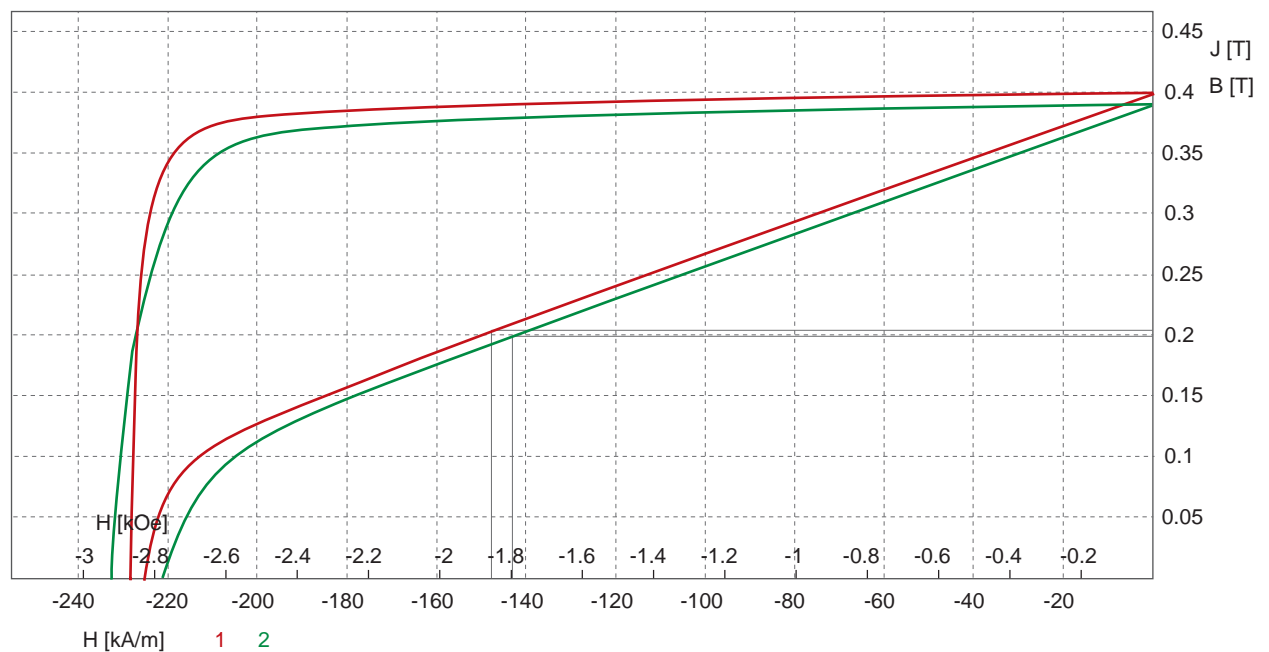

## IMANES TERRAS RARAS

### IMANES DE NEODIMIO Y SAMARIO

Los imanes de Neodimio y Samario representan la última generación de los materiales magnéticos. Dichos imanes poseen propiedades muy superiores a las tradicionales. Su alta coercitividad y su elevada remanencia nos permiten nuevos diseños.

La utilización de estos imanes está condicionada, sobre todo, por el factor temperatura: disponemos de una amplia gama que abarca desde los 80° C hasta los 180° C en la calidad Neodimio (Nd) y de los 200° C hasta los 350° C en la calidad Samario (Sm).

Cabe destacar la importancia del factor corrosión, sobre todo en los materiales de calidad Neodimio. Para evitar problemas de oxidación, la solución que aplicamos es recubrir los imanes; dicho recubrimiento puede variar según las necesidades de nuestros clientes. Los imanes de Samario no presentan ningún problema de oxidación.

El proceso de fabricación de este tipo de material magnético basado en Terras Raras, resulta bastante complejo. La materia prima necesaria para su aleación tiene que ser minuciosamente mezclada en vacío. Es entonces cuando las partículas de esta materia se mezclan según las tolerancias definidas. Finalmente se sinterizan en unos hornos especiales, obteniendo así un producto final extremadamente duro que, únicamente, se puede trabajar con maquinaria de electroerosión o bien, con maquinaria especial provista de herramientas de diamante. Igualmente se utilizan procesos de enfriamiento para su tratamiento. Los materiales magnéticos compuestos de terras raras son Samario-Cobalto y Neodimio.

El imán de Neodimio y Samario-Cobalto puede ser utilizado en temperaturas bajo 0° C.

Los datos característicos magnéticos se encuentran en las páginas siguientes en formas de diagrama y tablas.

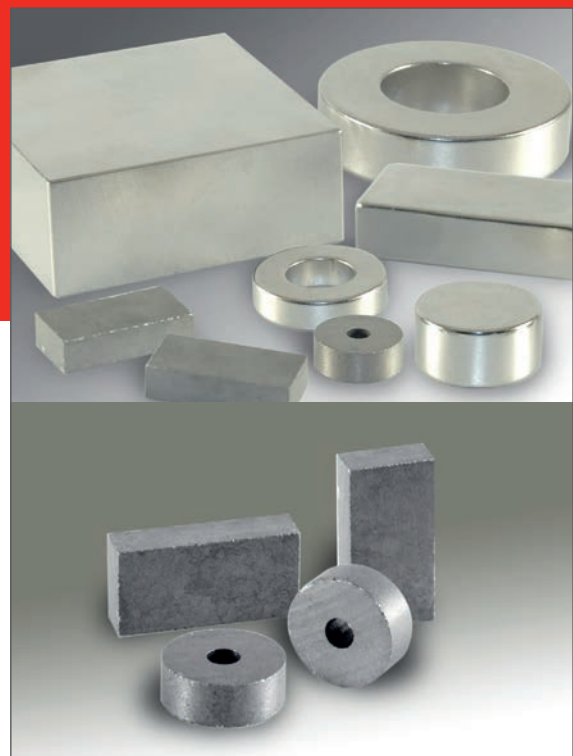

# IMANES TERRAS RARAS

Referencia	Comprimento(A)	Largura(B)	Espessura(C)	Qualidade	Magnetização	Força	Nota
	5	1,5	1	N45	N	140gr	
	5	2,5	1,5	44H	N	350gr	120º
	5	2,5	2	44H	N	450gr	120º
	5	4	1	N50	N	350gr	Dourado
	5	4	1,5	N48	N	500gr	
	5	5	1	44H	N	350gr	120º
	5	5	1	N48	N	350gr	Dourado
	5	5	1,2	N50	N	450gr	Dourado
111708616	5	5	2	N45	N	650gr	Dourado
	5	5	3	N52	N	1kg	
111708635	6	4	2	44H	N	640gr	120º
	6	5	2	48H	N	600gr	120º
	7	6	1,2	N50	N	600gr	Dourado
111708499	8	2,8	2	N35	N		
111708003	8	3,5	2	N35	N		
	8	4	3	N45	N	900gr	
111708654	8	8	4	N45	N	4,5kg	
111708703	9,8	3,8	2,8	N35	N	940gr	
	10	3	2	44H	N	700gr	120º
	10	4	1	N50	N	580gr	Dourado
	10	4	1,2	N50	N	700gr	Dourado
	10	4	1,5	N50	N	900gr	Dourado
111708590	10	4	2	N50	N	1,1kg	Dourado
	10	5	1	N50	N	650gr	Dourado
	10	5	1,2	N50	N	800gr	Dourado
	10	5	1,5	N50	N	980gr	Dourado
	10	5	2	N50	N	1,3kg	Dourado
111708002	10	5	2	N35	N		
	10	5	3	N45	N	1,5kg	
	10	10	1	N42	N	600gr	
	10	10	2	N45	N	1kg	
	10	10	3	N42	N	1,7kg	
	10	10	4	N40	N	2,2kg	
111708649	10	10	5	N42	N	2,8kg	
111708763	12	8	2	N50	N	1,5kg	
	15	4	4	45M	N	1,7kg	100º
111706517	15	8	5	N35	N		
111704447	15	15	3	N45	N	3,4kg	
	15	15	8	N42	N	7,6kg	
	19	13	6	N42	LN	4,1kg	
	19	13	6	N42	N	6,5kg	
	20	4	2	N45	N	1,2kg	
	20	4	3	N48	N	2,4kg	
	20	10	2	N45	N	2,1kg	
111708786	20	10	1	N35	N		
111708591	20	10	5	N42	N	3,8kg	
111706416	20	10	5	N35	N		
	20	20	3	N45	N	4,2kg	
111708000	23	10	1	N35	N		
	20	20	5	N42	N	6kg	
	20	20	10	N42	N	12kg	
	25	6	2	45SH	N	1,7kg	150º
111708716	25	25	13	N40	N	20kg	
111702644	25	20	10	N35	N		
111708001	28	11	1,5	N35	N		
111708717	30	30	15	N45	N	35kg	
	30	10	5	N42	N	6kg	
111704132	35	10	2	N35	N		
111707077	40	18	5	N35	N		
	40	10	5	N42	N	8kg	
	40	10	10	N42	N	15kg	
	40	15	5	N40	N	8kg	
111708839	40	20	5	N42	N	8,8kg	
	40	20	10	N42	N	25kg	
111704232	40	20	10	N35	N		
111708681	40	40	20	N42	N	60kg	
	46	30	10	N40	N	29kg	
	50	15	15	N48	N	33kg	
	50	25	10	N40	N	12kg	
111703753	50	30	25	N35	N		
111704736	50	50	20	N35	N		
111708214	50	50	25	N35	N		
111708622	51	51	25	N40	N	100kg	
	60	30	15	N40	N	56kg	
111702875	80	10	5	N35	N		
111706962	100	100	5	N35	N		
111708535	100	100	10	N35	N		

## IMANES DE NEODIMIO BLOQUES NEODIMIO

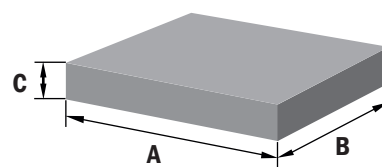

Magnetização N



Magnetização LN



\*Outras medidas sob consulta

# IMANES TERRAS RARAS

Referencia	Diâmetro/mm(A)	Espessura/mm(C)	Qualidade	Magnetização	Força	Nota
	1,5	0,5	N45	N	30gr	
	2	1	N48	N	130gr	
	3	1	N48	N	210gr	
111708612	3	2	N48	N		
111708739	4	1	N45	N		
	4	1,5	N45	N	350gr	
111707218	4	2	N35	N		
111708602	4	2	N45	N		
	4	3	N45	N	500gr	
	5	1	N45	N	290gr	
111706498	5	3	N35	N		
111708603	5	3	N42	N	700gr	
	6	1	N45	N	350gr	
111708608	6	2	N35	N		
111708617	6	2	N45	N	680gr	
	6	2	N45	N	680gr	Dourado
111706712	6	3	N35	N		
	6	3	N45	N	900gr	
111708669	6	4	N45	N	1,2kg	
111708396	7	1,5	N35	N		
111700587	7	2	N35	N		
	8	1	N45	N	410gr	
	8	2	N45	N	1,1kg	
111708957	8	3	N40	N	1,1kg	Dourado
111706713	8	3	N35	N		
	8	3	N45	N	1,3kg	
111708670	8	4	N45	N	1,4kg	
111708553	8	5	N35	N		
	8	5	N45	N	2kg	
	9	5	N50	N	2,4kg	
111708956	10	0,6	N35	N	250gr	
111707625	10	1	N35	N	500gr	
111701633	10	1,5	N35	N		
	10	1,5	N42	N	810gr	
111703383	10	2	N35	N		
111708621	10	2	N42	N	1,2kg	
	10	2,5	N42	N	1,3kg	
111706714	10	3	N35	N		
111708592	10	3	N42	N	1,8kg	
111708671	10	4	N45	N	2kg	
	10	5	N45	DN	1kg	
111706415	10	5	N35	N		
111708593	10	5	N42	N	2,4kg	
	12	1	N42	N	550gr	
111706970	12	1,5	N35	N		
	12	2	N45	N	1,6kg	
111708448	12	2	N35	N		
111708594	12	3	N45	N	2,5kg	
111708447	12	3	N35	N		
111708672	12	4	N45	N	2,8kg	
111708446	12	6	N35	N		
111708897	12	6	N42	N	3,9kg	
	12	6	N42	DN	1,9kg	
111708445	12	10	N35	N		
	13	2	N45	N	1,8kg	
111700791	13	3	N35	N		
111707892	15	1	N35	N		
111701813	15	1,5	N35	N		
111708772	15	2	N40	N	1,9kg	
111708601	15	3	N45	N	3,2kg	
111707079	15	3	N35	N		
111708680	15	5	N42	N	4,5kg	
111708834	15	8	N42	N	6,7kg	
111707240	16	5	N35	N		
111704199	19	2,5	N35	N		
111708769	20	2	N45	N	2,5kg	
111708600	20	3	N45	N	3,9kg	
111707080	20	3	N35	N		
111708599	20	5	N42	N	5,6kg	
111707081	20	5	N35	N		
111708755	20	10	N42	N	11kg	
111708204	20	10	N35	N		
111706156	22	10	N35	N		
	25	3	N45	N	5,1kg	
	25	5	N42	N	8,3kg	
	25	7	N42	N	12kg	
111709472	28	10	N35	N		
	30	3	N45	N	6,1kg	
	30	7	N42	N	14kg	
111708835	30	10	N45	N	20kg	
	30	15	N42	N	23kg	
111704147	32	5	N35	N		
	35	5	N42	N	12kg	
	35	20	N45	N	38kg	
111703496	40	10	N35	N		
111703495	45	10	N35	N		
	45	30	N45	N	64kg	
111707675	50	5	N35	N		
111703463	60	5	N35	N		
111708709	60	5	N42	N	22kg	
111708961	100	10	N35	N		

Magnetização N

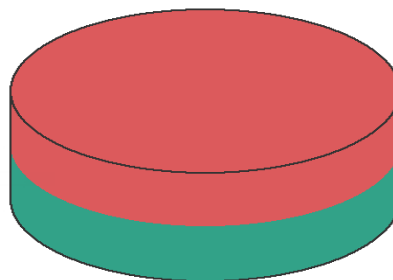

Magnetização DN

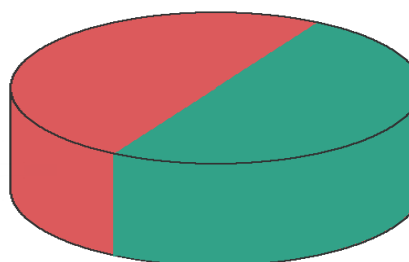

## DISCOS NEODIMIO

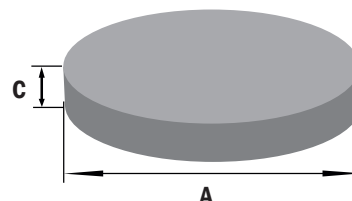

\*Outras medidas sob consulta

# IMANES TERRAS RARAS

## IMANES DE NEODIMIO AROS NEODIMIO

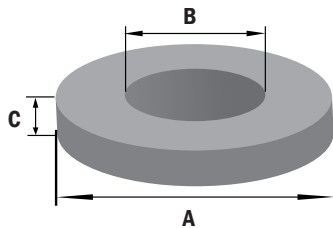
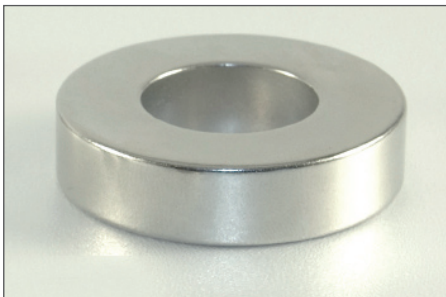

Referencia	Diâmetro/mm(A)	Furo/mm(B)	Espessura/mm©	Qualidade	Magnetização	Força	Nota
111708618	6	2	2	N45	N	640gr	Dourado
111702082	6,5	4	3	N35	N		
111700809	9	12	1,5	N45	N	1,5kg	
111704408	10	1,5	1,17	N35	N		
111708641	10	4	5	N42	N	2,2kg	Dourado
	10	4	5	N42	N	2,2kg	
	10	5	5	N45	DN	700gr	
	10	7	3	N45	DN	400gr	
111700789	10,5	3,3	3	N35	N		
111706716	12	2	2	N35	N		
	12	9	1,5	N45	N	1,5kg	
111702562	14	8	2	N35	N		
111708630	15	6	6	N42	N	5,1kg	
111708700	15	10,5	3	N35	N		
	19	9	6	N42	N	7,7kg	
111707763	20	11	4,5	N35	N		
111708464	20	6	20	N35	N		
111708465	22	6	3,5	N35	N		
	27	16	5	N42	N	8,3kg	
111707496	30	10	20	N35	N		
111708571	40	20	10	N35	N		
111707002	45	10	5	N35	N		
	60	6	30	N45	N	120kg	
111707497	60	30	5	N35	N		

Magnetização N

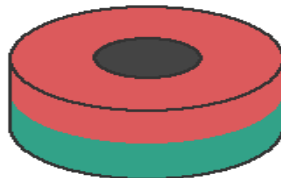

Magnetização DN

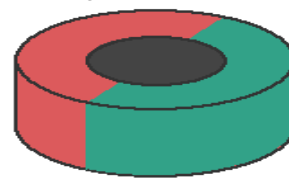

## IMANES DE SAMARIO BLOQUES SAMARIO

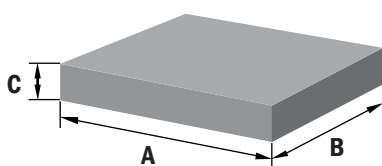

Bloques Samario:  
Medidas Standard

A	B	C
10	5	3
12.5	6.5	5.5
15	15	3
20	10	2.5-5
20	12	5
25	8	6
30	10	6
50	50	25
62	62	2-3-4-10
100	100	3-4-5-10

20x10x5mm - 111708463

40x15x7mm - 111705270

\*Outras medidas sob consulta

# IMANES TERRAS RARAS

## DISCOS SAMARIO

**Discos Samario:  
Medidas Standard**

$\varnothing A$	C
4	2
5	3
6	3-10
6.5	1.5
7	3
8	2-5
8.8	4
9	5
10	3-5
12	3-5
16	5-10
20	5-10
25	5
34	5
35	5
40	10

6x3mm - 111708731

8x5mm - 111709271

10x3mm - 111709272

12x5mm - 111703482

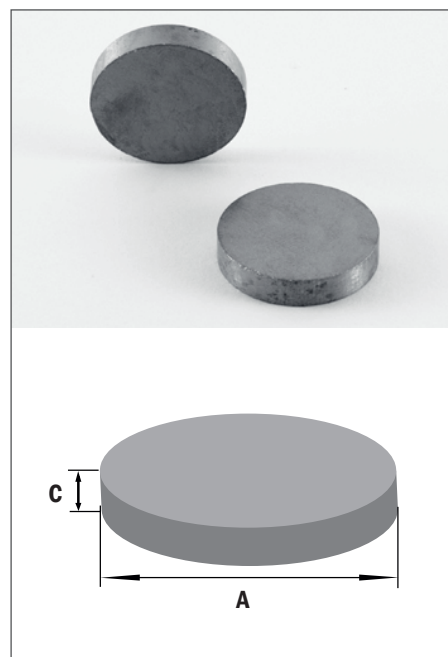

**Aros Samario:  
Medidas Standard**

$\varnothing A$	$\varnothing B$	C
8	5	6
13	3.5	5

## AROS SAMARIO

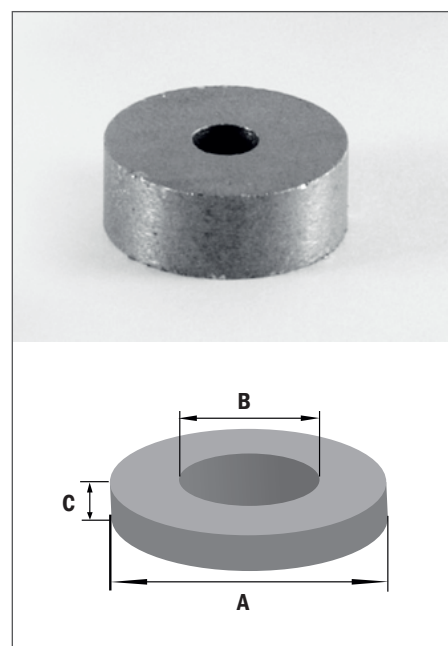

\*Outras medidas sob consulta

# IMANES TERRAS RARAS

## Neodimio

**Tabla valores Magnéticos del NEODIMIO 35 (80°C)**

REMANENCIA Br		FUERZA DE CAMPO COERCITIVO Hc			PRODUCTO DE ENERGIA (BH) máx.		COEFICIENTE DE TEMP. REVERSIBLE		Tª MÁX. TRABAJO
		Hcb		Hci			Br	Hcj	
Max.	Min.	Max.	Min.		Max.	Min.	(%/°C)	(%/°C)	
11,2 kG	11,7 kG	11,3 kOe	10,8 kOe	≥ 12 kOe	35,0 MGOe	33,0 MGOe	-0,12	-0,5	≤ 80 °C
1,210 T	1,170 T	899 kA/m	860 kA/m	≥ 955 kA/m	279 kJ/m <sup>3</sup>	263 kJ/m <sup>3</sup>			

**Características del NEODIMIO 38 (80°C)**

REMANENCIA Br		FUERZA DE CAMPO COERCITIVO Hc			PRODUCTO DE ENERGIA (BH) máx.		COEFICIENTE DE TEMP. REVERSIBLE		Tª MÁX. TRABAJO
		Hcb		Hci			Br	Hcj	
Max.	Min.	Max.	Min.		Max.	Min.	(%/°C)	(%/°C)	
12,6 kG	12,2 kG	11,5 kOe	10,8 kOe	≥ 12 kOe	38,0 MGOe	36,0 MGOe	-0,12	-0,5	≤ 80 °C
1,260 T	1,220 T	923kA/m	876 kA/m	≥ 955 kA/m	302 kJ/m <sup>3</sup>	287 kJ/m <sup>3</sup>			

**Características del NEODIMIO N35UH (180°C)**

REMANENCIA Br		FUERZA DE CAMPO COERCITIVO Hc			PRODUCTO DE ENERGIA (BH) máx.		COEFICIENTE DE TEMP. REVERSIBLE		Tª MÁX. TRABAJO
		Hcb		Hci			Br	Hcj	
Max.	Min.	Max.	Min.		Max.	Min.	(%/°C)	(%/°C)	
12,1 kG	11,7 kG	11,4 kOe	10,8 kOe	≥ 25 kOe	35,0 MGOe	33,0 MGOe	-0,1	-0,5	≤ 180 °C
1,210 T	1,170 T	907 kA/m	860 kA/m	≥ 1990 kA/m	279 kJ/m <sup>3</sup>	263 kJ/m <sup>3</sup>			

## Samario

**CARACTERISTICAS DEL SAMARIO Sm2Co17**

REMANENCIA (Br)		FUERZA DE CAMPO COERCITIVO Hc			PRODUCTO DE ENERGIA (BH) máx.		COEFICIENTE DE TEMPERATURA		Tª MÁX. TRABAJO
Br		Hcb		Hci			% Br	%Hci	
Min.	Max.	Min.	Max.		Min.	Max.	(%/°C)	(%/°C)	
1,02 T	1,08 T	680 kA/m	730 kA/m	> 1600 kA/m	200 kJ/m <sup>3</sup>	215 kJ/m <sup>3</sup>	-0,04	-0,3	≤ 300 °C
10,2 kG	10,8 kG	8,5 kOe	9,2 kOe	> 20,1 kOe	25,1 MGOe	27,0 MGOe			

# IMANES TERRAS RARAS

## Neodimio

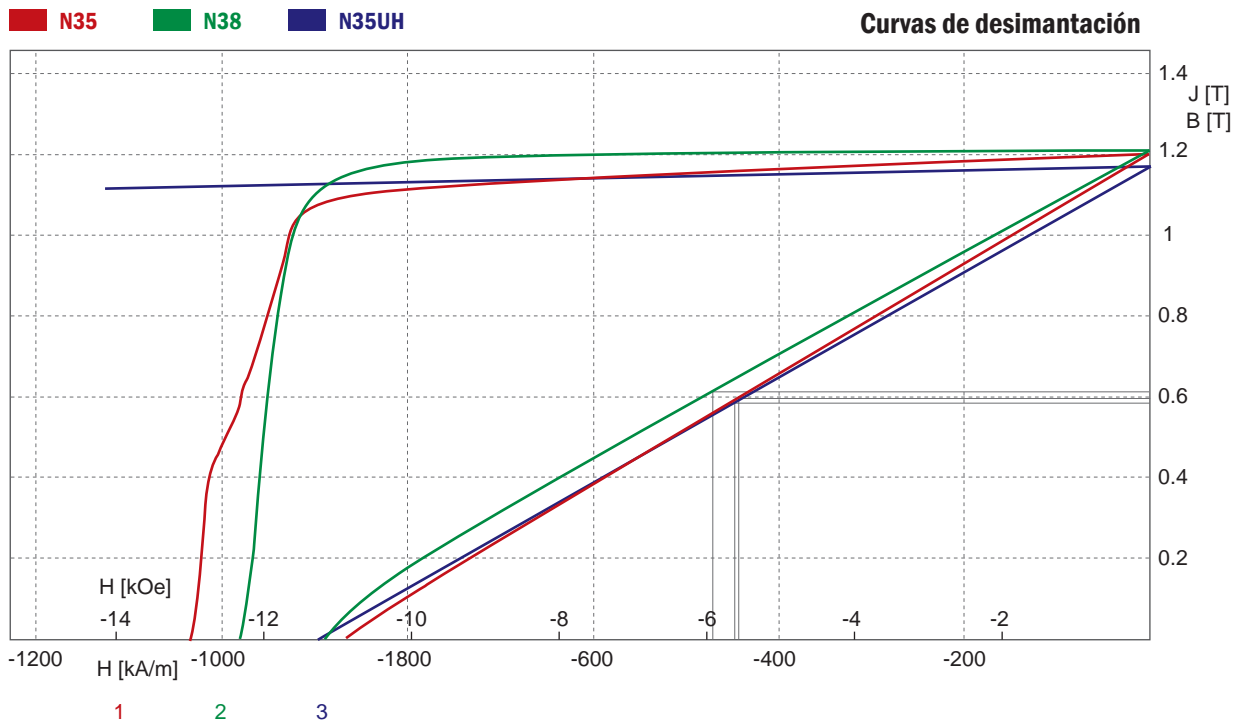

## Samario

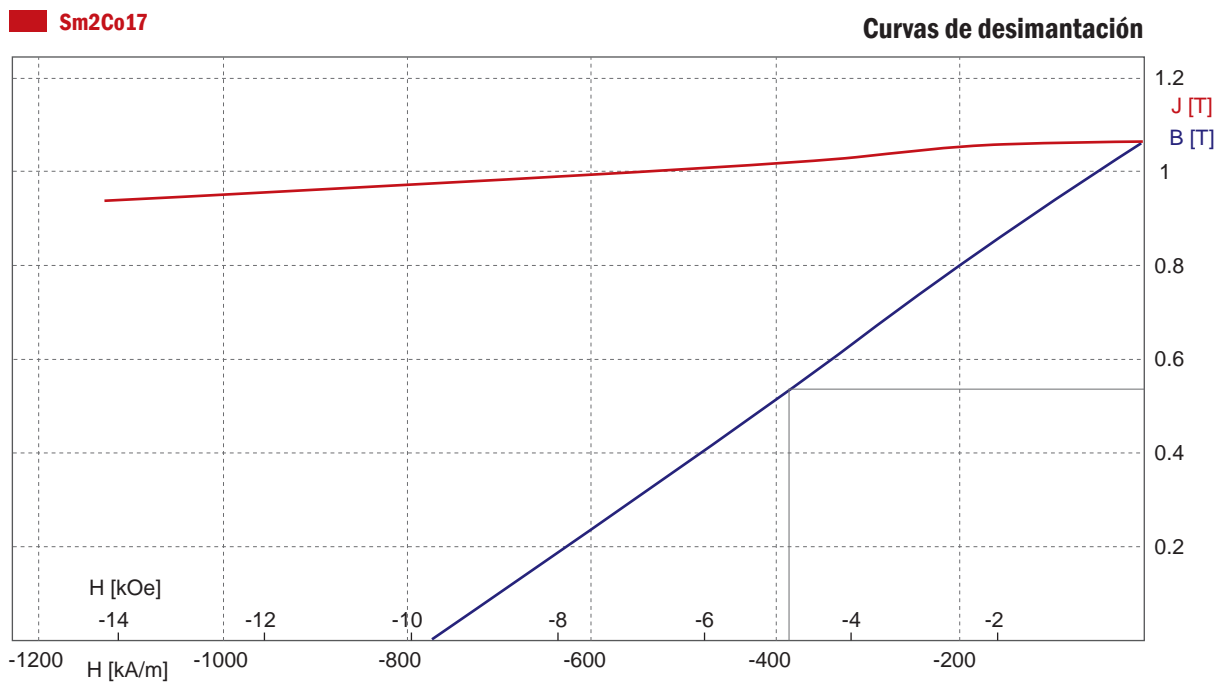



## Neodímio Barra

Referencia	Diâmetro/mm	Comprimento/mm	Qualidade	Magnetização	Força
	1	1	N45	N	25gr
111707624	2	2	N35	N	
111708406	2	6	N35	N	
111707911	3	3	N35	N	
111708407	3	5	N35	N	
	3	6	N48	N	350gr
111708619	3	8	N48	N	400gr
	4	4	N45	N	500gr
111708558	4	5	N35	N	
	4	7	N45	N	600gr
	4	10	N35	N	
	4	10	N45	N	600gr
	4	10	N45	DN	1,1kg
111708611	4	12,5	N42	N	560gr
111708637	4	25	N42	N	640gr
111708380	5	5	N35	N	
	5	5	N45	N	900gr
111703514	5	8	N35	N	
111708598	5	8,47	N45	N	900gr
111708896	5	10	N45	N	900gr
111701781	5	10	N35	N	
	5	13	N45	N	1kg
	5	14	N45	N	1kg
	5	25	N45	N	1kg
111707609	5	30	N35	N	
	6	6	N48	N	1,3kg
111709597	6	8	N48	N	1,3kg
111708833	6	10	N40	N	1,2kg
	6	13	N48	N	1,5kg
111709529	6	15	N35	N	
	6	25	N42	N	1,6kg
	8	8	N45	N	2,5kg
111708391	8	10	N35	N	
	8	30	N42	N	2,7kg
111706427	10	10	N35	N	
111708604	10	10	N45	N	3,9kg
	10	40	N40	N	4,3kg
	12	60	N38	N	6,4kg
	15	100	N35	N	10kg

Magnetização N



Magnetização DN





## Neodímio Cubos

Magnetização N

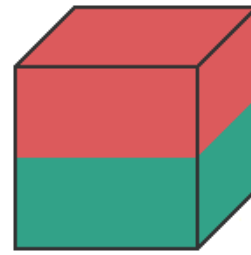

Referencia	Medida	Medida	Qualidade	Magnetização	Força	Nota
	1	1	N45	N	37gr	
	3	3	N45	N	290gr	
111709898	4	4	N42	N	500gr	
111708588	5	5	N42	N	1,1kg	Dourado
111708589	5	5	N42	N	1,1kg	
	7	7	N42	N	1,6kg	
	10	10	N42	N	3,8kg	
	12	12	N48	N	6,3kg	



## Neodímio Esferas

Magnetização N

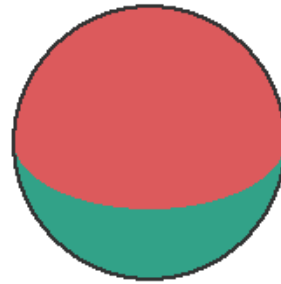

Referencia	Diâmetro/mm	Qualidade	Magnetização	Força
111708626	3	N42	N	130gr
	5	N42	N	400gr
111708631	6	N38	N	500gr
111708773	8	N38	N	900gr
111708699	10	N40	N	1,5kg
	13	N42	N	2,9kg
111708817	19	N38	N	5,6kg
	26	N38	N	10kg

## Neodímio Fechos p/sacos



Referencia	Diâmetro/mm	Qualidade	Força
111708702	14,5	N40	1,5kg
	18,5	N40	2,5kg

## Neodímio C/Adesivo



Referencia	Diâmetro/mm	Espessura/mm	Qualidade	Força
111708614	8	0,75	N35	200gr
	9,5	0,75	N35	350gr
	10	0,6	N35	300gr
	10	1	N35	500gr
	12	2	N35	1,3kg
	15	1	N35	650gr
111708615	20	1	N35	1kg
	20	2	N35	2kg

Referencia	Comprimento	Largura	Espessura	Qualidade	Força
111708785	10	5	1	N35	550gr
	15	8	1	N35	600gr
111708786	20	10	1	N35	900gr
	30	10	1	N35	1kg
	40	12	1	N35	1,2kg

## BASES DE ALNICO

El imán de álnico está compuesto por Aluminio, Níquel y Cobalto. Este tipo de imán posee una inducción remanente muy elevada, pero una coercitividad muy baja. Asimismo, presenta una gran estabilidad en temperaturas extremas, manteniendo sus características magnéticas entre  $-250^{\circ}\text{C}$  y  $425^{\circ}\text{C}$ . El imán de álnico tiene una elevada inducción magnética. Este tipo de imán se utiliza principalmente en aparatos de medición y sistemas de detección por campos magnéticos (pesaje analítico, frenos, ...). Esta calidad de imán es la que presenta un mejor comportamiento frente al aumento de temperatura.

El álnico es un material muy resistente pero a la vez muy frágil. Su manipulación no puede realizarse mediante los sistemas tradicionales. En el supuesto de necesitar cualquier tipo de modificación, únicamente se puede realizar durante el proceso de fundición.

Este tipo de imán requiere de unas técnicas específicas para realizar la imantación. La orientación del material se realiza durante el tratamiento térmico mediante previa fase de enfriamiento controlado, consiguiendo así un campo magnético con la dirección de imantación definida.

El imán de álnico, debido a que se fabrica mediante un proceso de fundición, presenta en bruto un aspecto rugoso y de color oscuro. Con el fin de conseguir un mayor grado de exactitud en las tolerancias del material, es aconsejable realizar un proceso de rectificado.

El imán de álnico no presenta ningún tipo de problemas de oxidación.



### Barras cilíndricas imantadas: Medidas Standard

	$\varnothing A$	B
Referencia	$\varnothing A$	B
	3	10
111704120	3	100
	4	15
111708410	4	60
111704130	4	150
	5	20
111704543	5	150
111709515	6	10
111703018	6	20
111708638	6	30
111704104	6	150
	7	150
	8	20
111703464	8	150
	9	150
111701774	10	20
111701790	10	30
111707126	10	50
111707127	10	150
	12	150
	15	150

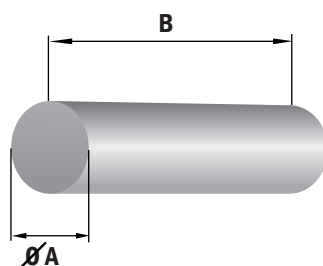

## BASES DE ALNICO

### PONTE COM DOIS FUROS PASSANTES

Está provisto de dos agujeros centrales de fijación, con el propósito de facilitar su adaptación en guías, líneas de transporte, etc

#### Puente dos agujeros pasantes: Medidas Standard

Código	A	B	C	D	E	F.Trac kg.
711	25,5	25,5	21	9	2/5	7
111707389	44,5	35	35	11	2/8	15
714	57	41	41	14,5	2/8	33
715	82,5	54	48	16	2/10	50

\* Los datos de la tabla reflejados para cada tipo de base magnética, nos muestra los valores de fuerza sobre una chapa de 10 mm.

\* Temperatura máxima de trabajo 350°C

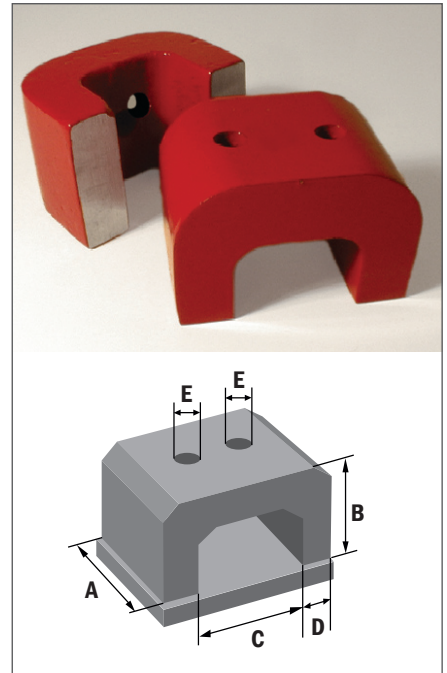

### PONTE COM FURO PASSANTE CENTRAL

Está provisto de un agujero central de fijación, con el propósito de facilitar su adaptación en guías, líneas de transporte, etc

#### Puente un agujero pasante: Medidas Standard

Código	A	B	C	D	E	F.Trac kg.
111704066	19	19	14	8	4	5
712	28,5	28,5	22,5	11	5	10

\* Los datos de la tabla reflejados para cada tipo de base magnética, nos muestra los valores de fuerza sobre una chapa de 10 mm.

\* Temperatura máxima de trabajo 350°C

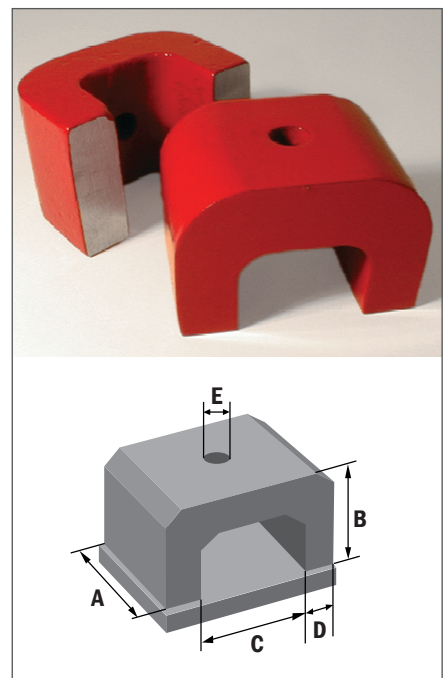

\*Otras medidas sob consulta

## BASES DE ALNICO

### IMANES DE FERRADURA

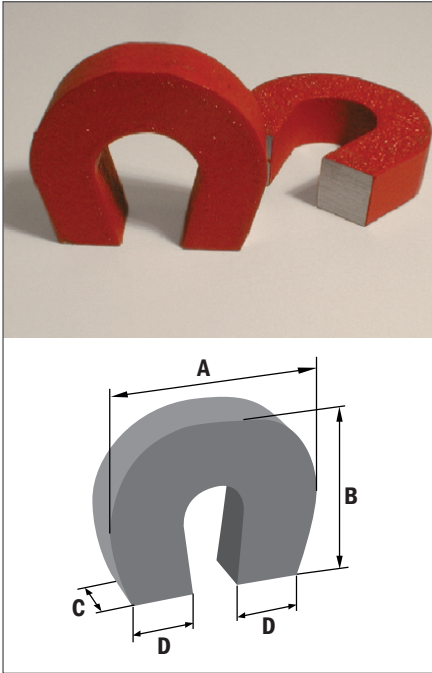

Tipo de imán convencional de una pieza con forma de Ferradura. El tipo de imantación es con dos polos de un mismo plano.

#### Imanes de Ferradura: Medidas Standard

Código	A	B	C	D	F.Trac kg.
111703470	20	17.4	4.2	6	1
111703488	24.5	24.5	6	7	2
111703486	29	25.5	7.9	8	3

\* Los datos de la tabla reflejados para cada tipo de base magnética, nos muestra los valores de fuerza sobre una chapa de 10 mm.

\* Temperatura máxima de trabajo 350°C

### BASES MAGNETICAS BAIXAS

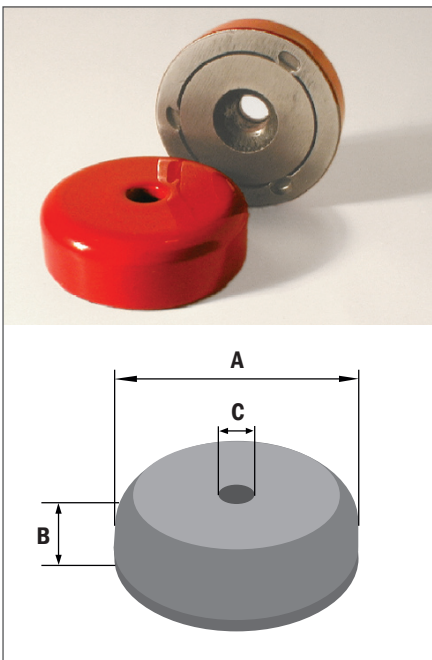

Están diseñadas para aplicaciones de atracción y están provistas de un armazón de acero.

#### Bases magnéticas bajas: Medidas Standard

Código	ØA	B	C	Fza. kg.
111708440	19	8	3.5	1
761	28.6	9	4.5	3.5
762	38	10.5	7.5	8

\* Los datos de la tabla reflejados para cada tipo de base magnética, nos muestra los valores de fuerza sobre una chapa de 10 mm.

\* Temperatura máxima de trabajo 350°C

\* Bajo pedido pueden suministrarse en cualquier otra dimensión

## BASES DE ALNICO

Son una clase de imán permanentes, profundos y cilíndricos, montados concéntricamente en un armazón de acero. Su aplicación puede ser diversa y normalmente se utilizan en aplicaciones de adherencia.

### Bases magnéticas altas: Medidas Standard

Código	ØA	B	C	Fza. kg.
111702559	17	16	M6	1.5
111708794	22	19	M6	2.5
111708660	27	25.4	M6	6
111708551	35	30	M6	12
725	30	35	M6	10.5
726	40	35	M6	15

\* Los datos de la tabla reflejados para cada tipo de base magnética, nos muestra los valores de fuerza sobre una chapa de 10 mm.

\* Temperatura máxima de trabajo 350°C

Es un imán cilíndrico tipo "Ferradura". Los polos están en un extremo del cilindro. Se utilizan en sistemas de atracción.

### Botón: Medidas Standard

Código	ØA	B	ØC	Fza. kg.
111706409	12.5	9.5	4	0.7
111707762	19	12.5	5	1.9
732	25.5	16	5.5	3.4
733	31.5	25.5	7.5	4.8

\* Los datos de la tabla reflejados para cada tipo de base magnética, nos muestra los valores de fuerza sobre una chapa de 10 mm.

\* Temperatura máxima de trabajo 350°C

## BASES MAGNETICAS ALTAS

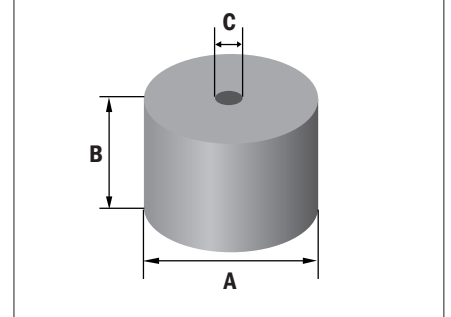
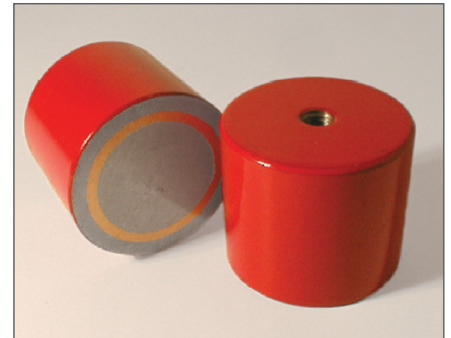

## BOTON

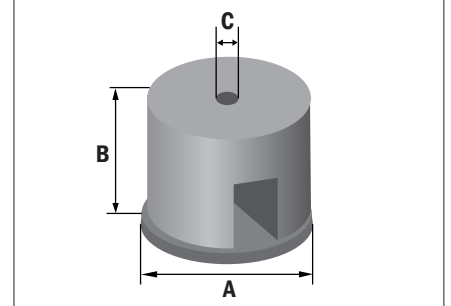
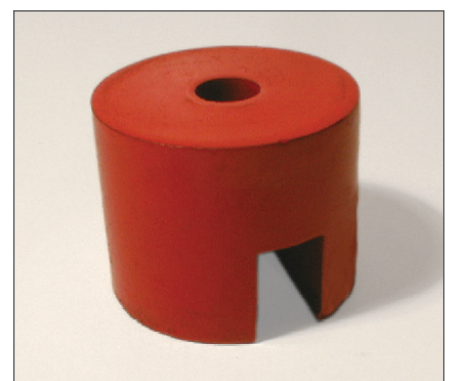

\* Bajo pedido pueden suministrarse en cualquier otra dimensión

## BASES DE ALNICO

### BASE MAGNETICA CON ARMAÇÃO

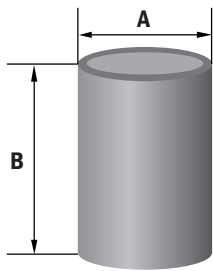

Son una clase imán de Álnico con un armazón de acero. Este tipo de Bases, están imantadas en una cara, dejando el resto libre de campo magnético y al estar protegidas se evita el riesgo de rotura o agrietamiento.

#### Medidas Standard

Código	ØA	B	Fza. kg.
740	6	10	0.17
741	8	12	0.4
111707125	10	16	0.85
743	13	18	1.2
111708953	16	20	2
745	20	25	5
111708165	25	30	8
747	32	35	10
748	40	45	15
749	50	50	30
750	63	60	40

\* Los datos de la tabla reflejados para cada tipo de base magnética, nos muestra los valores de fuerza sobre una chapa de 10 mm.

\* Temperatura máxima de trabajo 350°C

### AGITADORES MAGNETICOS



Un agitador magnético (también llamado pulga, frijol o bala magnética) es una pequeña barra magnética (barra de agitación), normalmente cubierta de plástico u otro polímero (Teflón) y una placa debajo de la cual se crea un campo magnético rotatorio.

Funcionamiento: El agitador magnético normalmente se introduce en un vaso de precipitados o matraz conteniendo algún líquido para agitarlo. Este contenedor de líquidos se coloca sobre el campo rotatorio, el cual hace girar "la pulga" y éste agita y revuelve el líquido.

Los agitadores magnéticos son preferidos en vez de los mecanismos de engranes debido a que son más silenciosos, eficientes, no se rompen y son fáciles de limpiar y esterilizar.

Agitador Magnético: 16x80 / 11x52

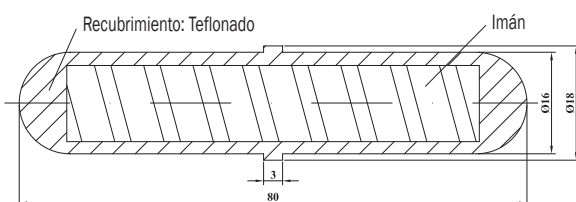

Agitador Magnético: 10x45

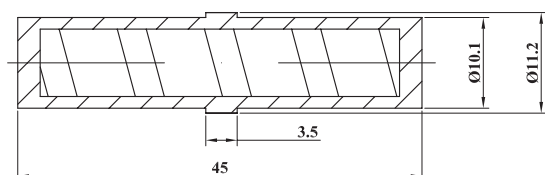

\* Bajo pedido pueden suministrarse en cualquier otra dimensión

# BASES DE ALNICO

## ALNICO

### Características del Alnico LNG40

REMANENCIA (Br)		FUERZA DE CAMPO COERCITIVO Hc			PRODUCTO DE ENERGIA (BH) máx.		COEF. DE TEMPERATURA REVERSIBLE		Tª MÁX. TRABAJO	
		Hcb		Hci			%Br (%/°C)	%Hci (%/°C)		
Min.	Max.	Min.	Max.				Min.	Max.	Tw	
1,20 T	1,24 T	46 kA/m	48 kA/m	> 46 kA/m		37 kJ/m³	40 kJ/m³	-0,02		+0,01
12,0 kG	12,4 kG	0,58 kOe	0,60 kOe	> 0,58 kOe		4,6 MGOe	5,0 MGOe			

## ALNICO

■ LNG40

### Curvas de desimantación

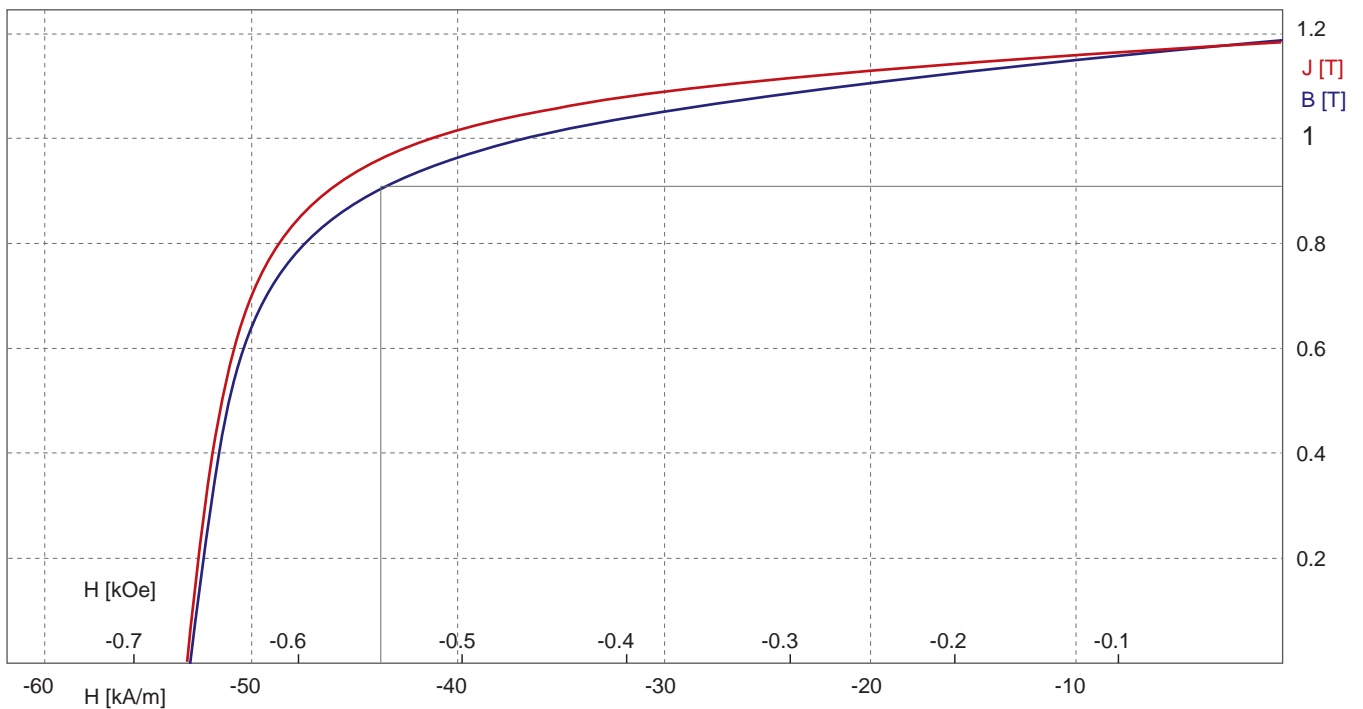

## BASES MAGNETICAS

Las bases magnéticas son imanes protegidos por una carcasa metálica. Tienen la ventaja que sólo imantan por una cara, estando las otras caras libres de campo magnético. Se pueden utilizar para multitud de usos, por ejemplo: herramientas para montajes, topes, fijación de piezas para su doblaje, cortar, pegar, mecanizar, etc. Todo este tipo de sistemas están protegidos con una carcasa metálica, lo que evita la ruptura del imán y garantiza una mayor seguridad en el trabajo.

Hay que tener en cuenta que, cuando incrementamos la temperatura de los imanes hasta el máximo permitido, la fuerza magnética del imán se reduce entre el 30 y el 40%. Esta pérdida es sólo temporal. Cuando se disminuye la temperatura, la fuerza magnética recupera su valor original. Es importante tener en cuenta que, en caso de exceder la temperatura máxima permitida, el imán podría quedar dañado de forma irreparable.



### BASES MAGNETICAS FERRITA

Están fabricadas con imanes anisotrópicos de Ferrita. Su bajo coste y su notable fuerza de atracción hace de ellos el medio ideal para realizar cualquier aplicación, por ej.: montajes para fijar piezas, cortar, pegar, mecanizar, etc. Todo este tipo de sistema esta protegido con una carcasa metálica lo que evita la ruptura del imán y garantiza una mayor seguridad en el trabajo.

### SISTEMA MAGNETICO CERAMICO

Gracias a su bajo peso y gran superficie son perfectos para su aplicación en cualquier sistema de sujeción.

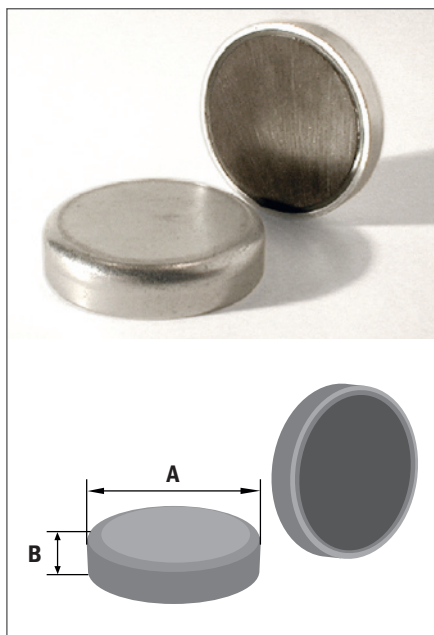

\* Los datos de la tabla reflejados para cada tipo de base magnética, nos muestra los valores de fuerza sobre una chapa de 10 mm.

\* Temperatura máxima de trabajo 100°C

Base Magnética Cerámico: Medidas Standard

Código	ØA	B	Peso Gr.	Fza. kg.
10B	10	4.5	2	0.2
111705246	13	4.5	3	0.5
111703367	16	4.5	4.5	1.5
20B	20	6	10	2.5
25B	25	7	19	4
32B	32	7	30	7
36B	36	8	40	10
40B	40	8	55	12.5
50B	50	10	100	22
111703501	63	14	230	35
111703503	80	18	485	60
111703504	100	22	900	90
125B	125	26	1680	120

\* Bajo pedido pueden suministrarse en cualquier otra dimensión

## BASES MAGNETICAS FERRITA

### SISTEMA MAGNETICO CERAMICO PASANTE

Está provisto de un agujero pasante con el fin de proporcionar una mayor facilidad de fijación.

#### Agujero avellanado: Medidas Standard

Código	ØA	B	ØC	ØD	Peso Gr.	Fza. kg.
16C	16	4.5	3.5	7.4	4	0.7
111704183	20	6	4.2	9.8	9	2.2
25C	25	7	5.5	12	16	3.6
111703964	32	7	5.5	12	27	7.2
40C	40	8	5.5	12	53	8
111708881	50	10	8.5	22	90	16

#### Agujero sin avellanar: Medidas Standard

Código	ØA	B	ØC	ØD	Peso Gr.	Fza. kg.
50C	50	10	8.5	22	90	14
111708541	63	14	6.5	24	195	25
111708557	80	18	6.5	11.5	478	45
111704377	100	22	10.5	34	820	60

\* Los datos de la tabla reflejados para cada tipo de base magnética, nos muestra los valores de fuerza sobre una chapa de 10 mm.

\* Temperatura máxima de trabajo 100°C

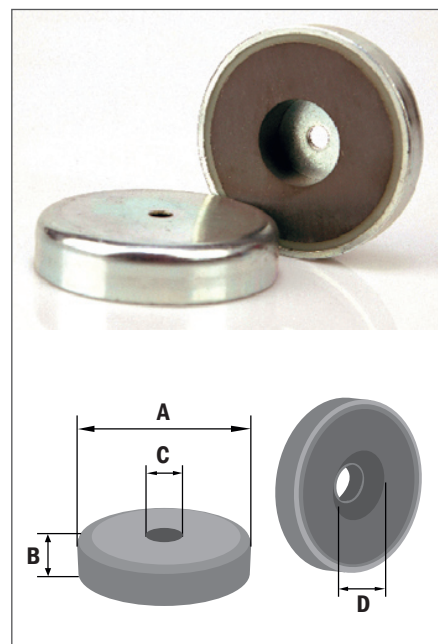

### BASE MAGNETICA CON ROSCADO EXTERIOR

Provistas de una métrica exterior, pueden ser utilizadas en diferentes sistemas de fijación.

#### Base Magnética con roscado exterior: Medidas Standard

Código	ØA	B	C	D	Peso Gr.	Fza. kg.
111707158	10	4.5	11.5	3	3	0.2
111708746	13	4.5	11.5	3	5	0.5
111707861	16	4.5	11.5	3	6	1.5
111702009	20	6	13	3	11	2.5
111708656	25	7	15	4	22	4
111702156	32	7	15	4	32	8

\* Los datos de la tabla reflejados para cada tipo de base magnética, nos muestra los valores de fuerza sobre una chapa de 10 mm.

\* Temperatura máxima de trabajo 100°C

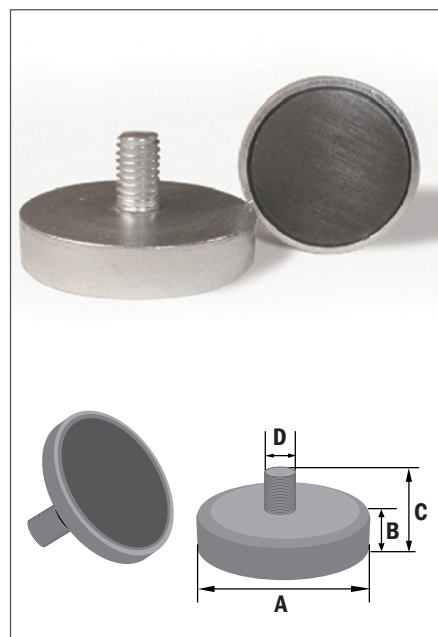

\* Bajo pedido pueden suministrarse en cualquier otra dimensión

## BASES MAGNETICAS FERRITA

### BASE MAGNETICA ROSCADO INTERIOR

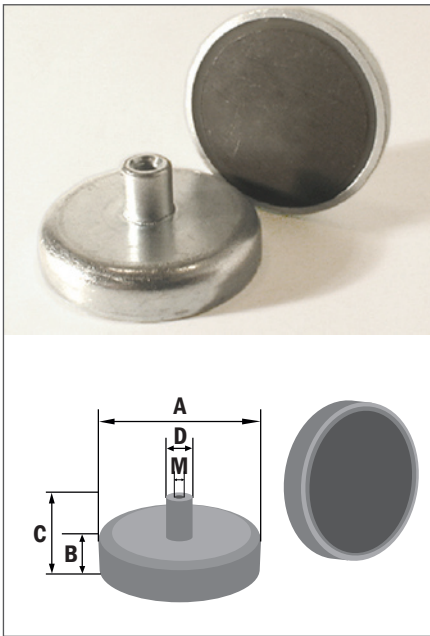

Provisto de un pequeño resalte con una métrica de diferentes dimensiones en función del diámetro y del peso del imán.

#### Base Magnética Roscado interior: Medidas Standard

Código	ØA	B	C	ØD	M	Peso Gr.	Fza. kg.
111703451	10	4.5	11.5	6	3	3	0.2
13 A	13	4.5	11.5	6	3	5	0.5
111707263	16	4.5	11.5	6	3	6	1.5
111708730	20	6	13	6	3	11	2.5
111708381	25	7	15	8	4	22	4
111708542	32	7	15	8	4	32	8
36 A	36	8	16	8	4	45	10
40 A	40	8	18	10	5	60	12.5
111708485	50	10	22	12	6	110	22
63 A	63	14	30	15	8	240	35
111708408	80	18	34	20	10	520	60
100 A	100	22	43	22	12	940	90
125 A	125	26	50	25	14	1720	120

\* Los datos de la tabla reflejados para cada tipo de base magnética, nos muestra los valores de fuerza sobre una chapa de 10 mm. \* Temperatura máxima de trabajo 100°C

### BASE MAGNETICA ROSCADA CON GANCHO

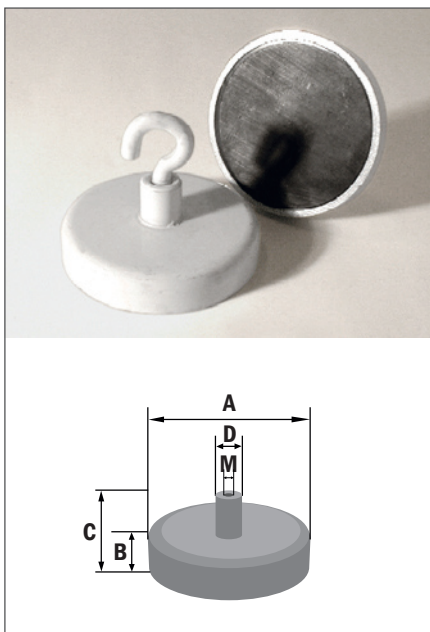

Imanes de techo circulares pintados de blanco y con gancho abierto. Disponemos de una amplia gama de imanes con gancho para aplicaciones publicitarias (almacenes, supermercados, etc ).

El modelo Standard se fabrica en color blanco, aunque bajo pedido, se puede suministrar en otros colores. Las fuerzas magnéticas de cada medida figuran en la tabla siguiente.

#### Base Magnética Roscada con gancho: Medidas Standard

Código	ØA	B	C	ØD	M	Peso Gr.	Fza. kg.
111704679	16	4.5	11.5	6	3	6	1.5
111702675	20	6	13	6	3	11	2.5
111702951	25	7	15	8	4	22	4
111702949	32	7	15	8	4	32	8
I40BL	40	8	18	10	4	60	12.5
111708793	50	10	22	12	4	110	14
I63BL	63	14	30	15	4	240	35

\* Los datos de la tabla reflejados para cada tipo de base magnética, nos muestra los valores de fuerza sobre una chapa de 10 mm. \* Temperatura máxima de trabajo 100°C

\* Bajo pedido pueden suministrarse en cualquier otra dimensión

## BASES MAGNETICAS FERRITA

### IMANES DE FERRITA DECORATIVOS CON CUERPO DE PLASTICO

Este tipo de Bases magnéticas cuadradas y rectangulares acabado en color blanco y negro son utilizado en multitud de aplicaciones por ejemplo: fijación de piezas, aplicaciones publicitarias, almacenes, grandes superficies. Gracias a su acabado y su gran Fuerza Magnética el abanico de posibilidades es muy grande.

**Medidas Standard:**

Código	Largo mm.	Ancho mm.	Alto mm.	Fza. kg.	Peso Gr.	Fijación
FAG 53	53	27.5	28	15	53	GANCHO ABIERTO
FAG 58	58	58	41.5	30	130	GANCHO CERRADO

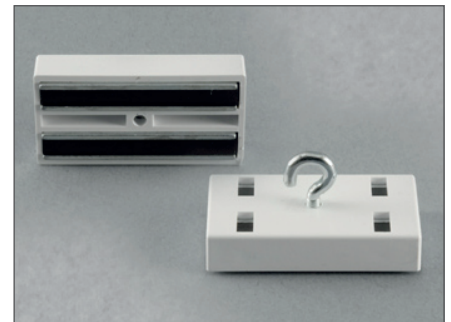

**Medidas Standard:**

Código	Largo mm.	Ancho mm.	Alto mm.	Fza. kg.
34 KA	34	29	28	7



**Medidas Standard:**

Código	Dimensiones	Alto mm.	Diam. Tubo	Fza. kg.	Peso	Temp. C°
RH 34	34 x 29	34	11	10	33	80



## BASES MAGNETICAS NEODIMIO

### BASES MAGNETICAS NEODIMIO

Los sistemas magnéticos calidad Neodimio soportan una temperatura máxima de trabajo de 80° C. Bajo pedido, podemos suministrar piezas de Neodimio especial con una temperatura de trabajo de 150° C.

Este tipo de Bases Magnéticas, gracias a su bajo peso y su gran fuerza de sujeción, constituyen el medio ideal para realizar cualquier tipo de aplicación.

Gracias a su sistema de sujeción, permiten manipular y trabajar con mayor flexibilidad y comodidad.

Este sistema es el medio ideal para la sujeción de piezas en espacios muy reducidos, donde se necesita una gran fuerza magnética.

### SISTEMA MAGNETICO BASICO

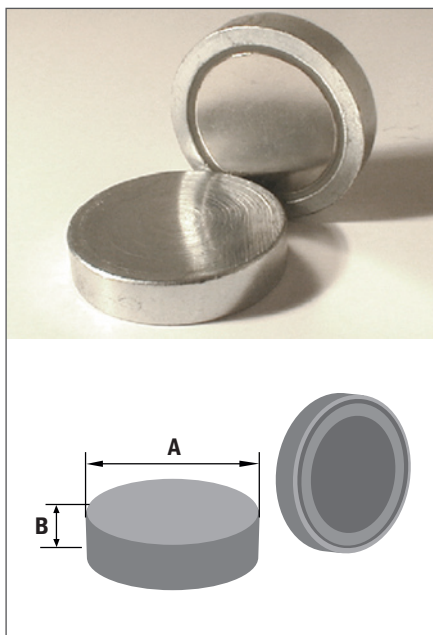

Este tipo de Bases Magnéticas, gracias a su bajo peso y su gran fuerza de sujeción, constituyen el medio ideal para realizar cualquier tipo de aplicación.

#### Sistema Magnético Básico: Medidas Standard

Código	ØA	B	Peso Gr.	Fza. kg.
111705391	6	4.5	1	0.5
8 SCB-N	8	4.5	1.5	1
10 SCB-N	10	5	2.5	1.5
13 SCB-N	13	4.5	4.5	3
16 SCB-N	16	4.5	6.5	7
111707157	20	6	15	12
111702935	25	7	22	20
111704193	32	7	40	26

\* Los datos de la tabla reflejados para cada tipo de base magnética, nos muestra los valores de fuerza sobre una chapa de 10 mm.

\* Temperatura máxima de trabajo 80°C

\* Bajo pedido puede suministrarse en cualquier otra dimensión

# BASES MAGNETICAS NEODIMIO

## BASE MAGNETICA ROSCADO INTERIOR

Gracias a su sistema de sujeción, permiten manipular y trabajar con una mayor flexibilidad y comodidad.

### Base Magnética roscado interior: Medidas Standard

Código	ØA	B	C	ØD	M	Peso Gr.	Fza. kg.
111706771	6	4.5	12	5	3	1.5	0.5
111707485	8	4.5	11.5	6	3	2	1
111708331	10	4.5	11.5	6	3	3	1.5
111708523	13	4.5	11.5	6	3	5	4
111707264	16	4.5	11.5	8	4	7.5	7
111708559	20	6	13	8	4	16	12
111706349	25	7	14	8	4	25	20
111702600	32	7	15.5	10	5	48	30

\* Los datos de la tabla reflejados para cada tipo de base magnética, nos muestra los valores de fuerza sobre una chapa de 10 mm.

\* Temperatura máxima de trabajo 80°C

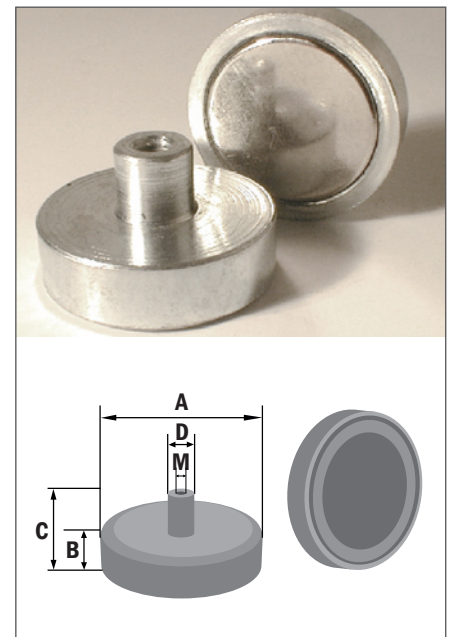

## SISTEMA MAGNETICO PASANTE

Este sistema está provisto de un agujero pasante, dispuesto para facilitar su fijación.

### Sistema Magnético Pasante: Medidas Standard

Código	ØD	H	Ød1	Ød2	Peso Gr.	Fza. kg.
111707606	16	4.5	3.5	6.6	5.7	7
111707160	20	6	4.5	9.0	12.5	12
111703124	25	7	4.5	9.0	23.5	18
111702582	32	7	5.5	12.5	38.5	35
111701821	40	8	5.5	10.6	74	50
111704084	50	10	6.5	19.5	140	80
111704759	63	14	8.5	24	320	140

\* Los datos de la tabla reflejados para cada tipo de base magnética, nos muestra los valores de fuerza sobre una chapa de 10 mm.

\* Temperatura máxima de trabajo 80°C

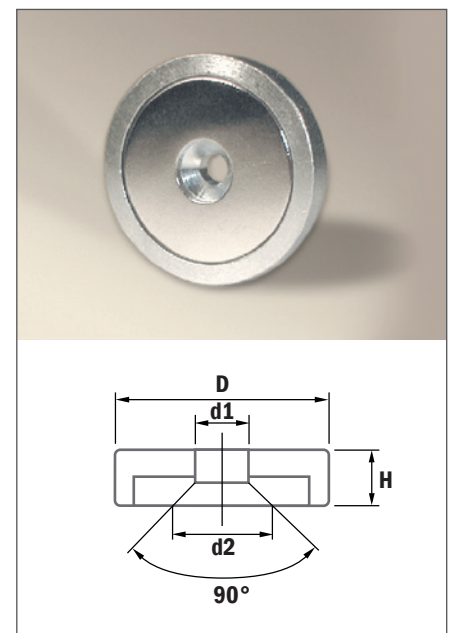

\* Bajo pedido pueden suministrarse en cualquier otra dimensión

## BASES MAGNETICAS NEODIMIO

### SISTEMA MAGNETICO ROSCADO EXTERIOR

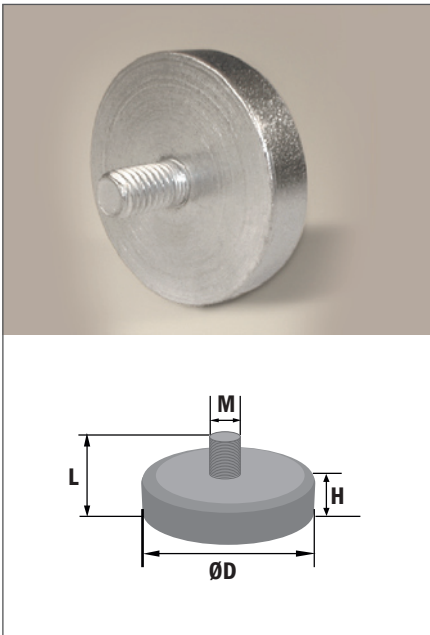

Provistos de una métrica exterior. Pueden ser utilizados en cualquier sistema de fijación donde sea preciso un gran poder de sujeción.

**Sistema Magnético roscado exterior: Medidas Standard**

Referencia	ØD	H	L	M	Força
111708640	10	4,5	12,5	4	1,5kg
111708675	13	4,5	12,5	5	4kg
111708701	16	4,5	12,5	6	7kg
111702093	20	6	16	6	12kg
111708770	25	7	17	6	20kg
111708556	32	7	17	6	30kg
111708857	40	9	20	8	45kg
111708977	48	11,5	24	8	85kg
111708660	60	15	30	8	130kg

### SISTEMA MAGNETICO CILINDRICO

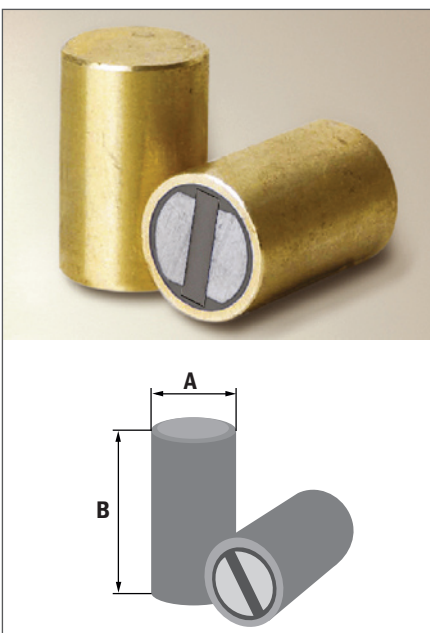

Este sistema es el medio ideal para la sujeción de piezas en espacios muy reducidos, donde se necesita una gran fuerza magnética.

**Sistema Magnético cilíndrico: Medidas Standard**

Código	ØA	B	Peso Gr.	Fza. kg.
111705392	6	20	4.5	1
8 SC-N	8	20	8	2.5
111707156	10	20	12.5	5
111708359	13	20	20	8
16 SC-N	16	20	32	15
20 SC-N	20	25	60	28
25 SC-N	25	35	135	45
32 SC-N	32	40	250	70

\* Los datos de la tabla reflejados para cada tipo de base magnética, nos muestra los valores de fuerza sobre una chapa de 10 mm.

\* Temperatura máxima de trabajo 80°C

\* Bajo pedido pueden suministrarse en cualquier otra dimensión

# BASES MAGNETICAS NEODIMIO

## BASES MAGNETICAS ALTAS

Son una clase de imán permanentes, profundos y cilíndricos, montados concéntricamente en un armazón de acero. Su aplicación puede ser diversa y normalmente se utilizan en aplicaciones de adherencia.

### Bases Magnéticas altas: Medidas Standard

Código	ØA	B	C	Fza. kg.
720ND	17	16	M6	6
722ND	22	19	M6	12
723ND	27	25.4	M6	15
111708900	35	30	M6	28
111708661	30	35	M6	20
111708747	40	35	M6	40
727ND	50	40	M6/M8	60
729ND	60	45	M6	85

\* Los datos de la tabla reflejados para cada tipo de base magnética, nos muestra los valores de fuerza sobre una chapa de 10 mm.

\* Temperatura máxima de trabajo 80°C

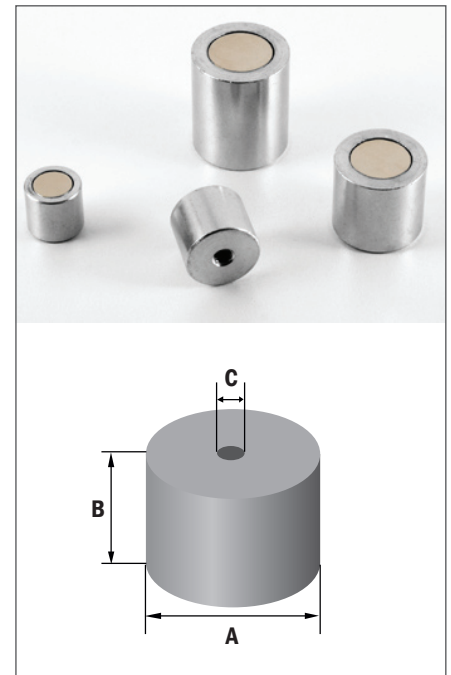

## SISTEMA MAGNETICO CON GANCHO NEODIMIO

Referencia	ØD	Ød	H1	H2	H3	M	Qualidade	Força
111708768	10	5	4,5	11,5	26	M3	N38	3kg
111708831	13	5	4,5	11,5	26	M3	N38	5kg
111708832	16	6	4,5	11,5	27	M4	N38	8kg
111708605	20	8	6	13	29	M4	N38	13kg
111708606	25	8	7	14	30	M4	N38	18kg
111708912	32	10	7	15,5	45	M5	N38	30kg
	40	15	9	18	59	M6	N38	55kg
	50	15	9	18	62	M8	N38	75kg
111708636	63	18	10	22	66	M8	N38	110kg
Referencia	ØD	Ød	H1	H2	H3	M	Qualidade	Força
	10	5	4,5	11,5	26	M3	N38	3kg
	13	5	4,5	11,5	26	M3	N38	5kg
	16	6	4,5	11,5	27	M4	N38	8kg
	20	8	6	13	29	M4	N38	13kg
111708698	25	8	7	14	30	M4	N38	18kg
111708732	32	10	7	15,5	45	M5	N38	30kg
	40	15	9	18	59	M6	N38	55kg
	50	15	9	18	62	M8	N38	75kg
	63	18	10	22	66	M8	N38	110kg
Referencia	ØD	Ød	H1	H2	H3	M	Qualidade	Força
111708678	16	6,3	4,8	11,8	27,3	M4	N38	
111708521	23,5		4		21,8			
111708840	25	8,3	7,3	14,3	30,3	M4	N38	
111708992	32	10,3	7,3	15,8	45,3	M5	N38	
	40	15,3	9,3	18,3	59,3	M6	N38	



## BASES MAGNETICAS SAMARIO

### BASES MAGNETICAS SAMARIO

Este sistema se utiliza en procesos en los que sea necesario una gran fuerza magnética y una temperatura de trabajo elevada (máx. 150 °C).

Este tipo de sistemas se fabrican en diferentes versiones: provistos de una carcasa metálica, con un pequeño resalte de métrica en diferentes dimensiones en función del diámetro y el peso del imán, o bien provistas de un entrehierro en la parte central, lo que nos permite conseguir un mayor poder de atracción.

### SISTEMA MAGNETICO BASICO

Este sistema se utiliza en procesos en los que sea necesaria una gran fuerza magnética y que la temperatura de trabajo sea elevada.

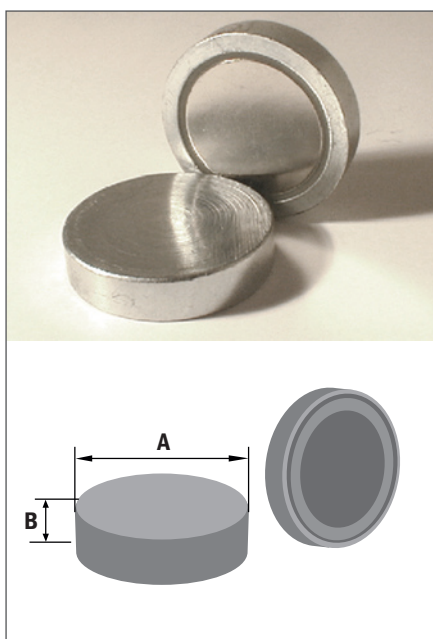

Sistema Magnético básico: Medidas Standard

Código	ØA	B	Peso Gr.	Fza. kg.
6 SCB-C	6	4.5	1	0.4
8 SCB-C	8	4.5	1.5	0.8
10 SCB-C	10	5	2.5	1.5
13 SCB-C	13	4.5	4.5	3.5
16 SCB-C	16	4.5	6.5	5
20 SCB-C	20	6	15	10
25 SCB-C	25	7	22	16
32 SCB-C	32	7	40	22

\* Los datos de la tabla reflejados para cada tipo de base magnética, nos muestra los valores de fuerza sobre una chapa de 10 mm.

\* Temperatura máxima de trabajo 150°C

\* Bajo pedido puede suministrarse en cualquier otra dimensión

## BASES MAGNETICAS SAMARIO

### SISTEMA MAGNETICO ROSCADO INTERIOR

Provista de un pequeño resalte con una métrica de diferentes dimensiones en función del diámetro y peso del imán.

#### Sistema Magnético roscado interior: Medidas Standard

Código	ØA	B	C	ØD	M	Peso Gr.	Fza. kg.
6 SCA-C	6	4.5	12	5	3	1.5	0.4
8 SCA-C	8	4.5	11.5	6	3	2	0.8
10 SCA-C	10	4.5	11.5	6	3	3	1.5
13 SCA-C	13	4.5	11.5	6	3	5	3.5
16 SCA-C	16	4.5	11.5	8	4	7.5	5
20 SCA-C	20	6	13	8	4	16	10.5
25 SCA-C	25	7	14	8	4	25	16
111704760	32	7	15.5	10	5	48	22

\* Los datos de la tabla reflejados para cada tipo de base magnética, nos muestra los valores de fuerza sobre una chapa de 10 mm.

\* Temperatura máxima de trabajo 150°C

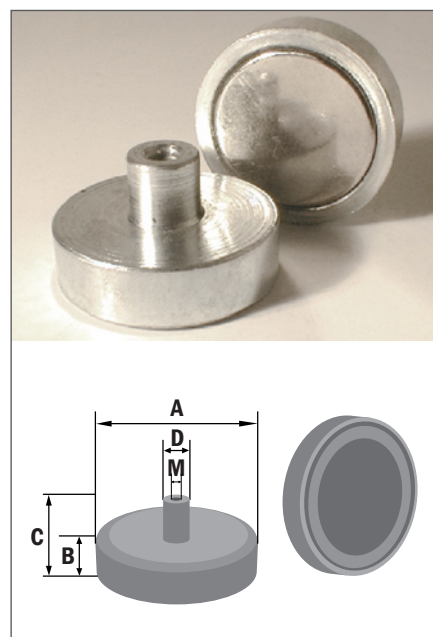

### SISTEMA MAGNETICO CILINDRICO

Este tipo de bases están realizadas con un pequeño entrehierro en la parte central, lo que nos permite conseguir un gran poder de atracción

#### Sistema Magnético cilíndrico: Medidas Standard

Código	ØA	B	Peso Gr.	Fza. kg.
111708607	6	20	4.5	1
8 SC-C	8	20	8	2.5
111707156	10	20	12.5	3.5
111708359	13	20	20	8
16 SC-C	16	20	32	12.5
20 SC-C	20	25	60	23
25 SC-C	25	35	135	40
32 SC-C	32	40	250	60

\* Los datos de la tabla reflejados para cada tipo de base magnética, nos muestra los valores de fuerza sobre una chapa de 10 mm.

\* Temperatura máxima de trabajo 80°C

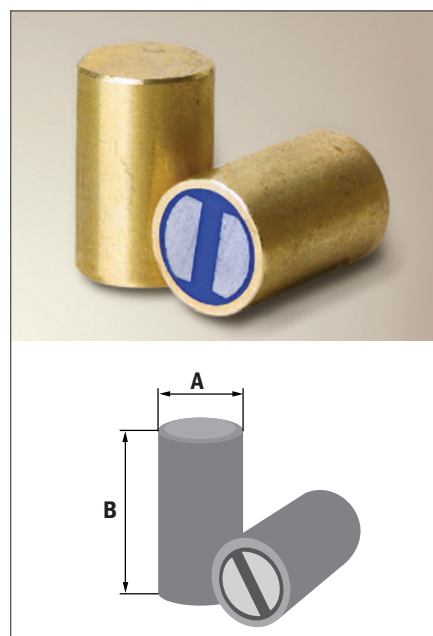

\*Otras medidas sob consulta

## BASES MAGNETICAS

### BASES MAGNETICAS DE FIJACION

Este tipo de bases Magnéticas con un recubrimiento en plástico y son el medio ideal para sujetar cables o tuberías de montajes. Gracias a su sistema basculante permite una mejor sujeción en cualquier superficie metálica, lo que asegura un sistema de sujeción práctico y seguro.

Su gran fuerza de sujeción permite realizar cualquier tipo de aplicación en espacios muy reducidos donde es necesaria una gran fuerza magnética.

#### SISTEMA MAGNETICO ROSCADO EXTERIOR

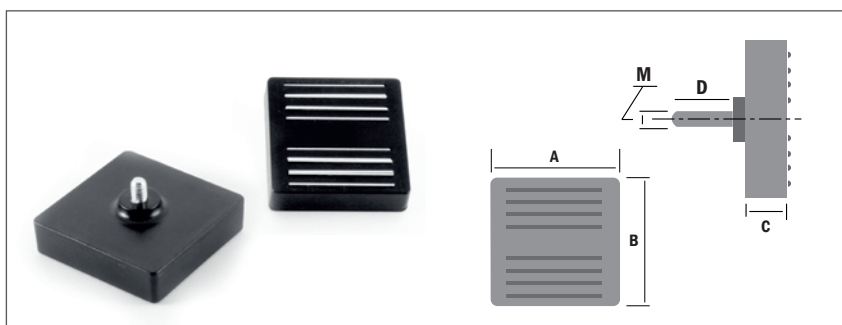

Imanes de techo cuadrados, plastificados con acabado en negro. Estos sistemas son el medio ideal para utilizar en cualquier superficie metálica, puesto que constituyen, por sí mismos, un medio de sujeción práctico y seguro. Los imanes de techo BLPA están provistos de un sistema basculante que permite una mejor sujeción en cualquier techo metálico.

##### Medidas Standard

Código	A	B	C	M	D	Fza. kg.
58BLPA	58	58	15	6	22,5	30

#### SISTEMA MAGNETICO ROSCADO INTERIOR

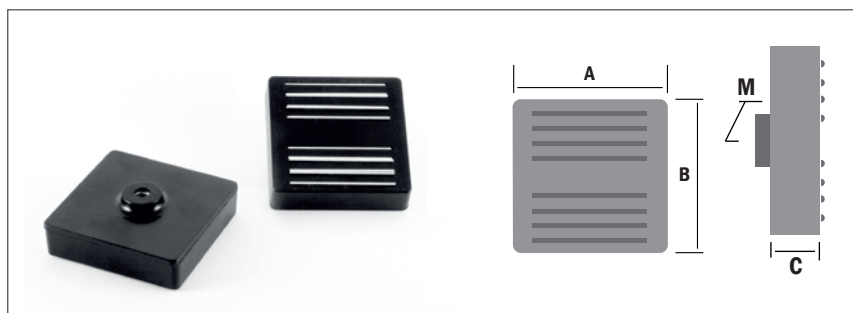

##### Medidas Standard

Código	A	B	C	M	Fza. kg.
59BLPA	58	58	15	6	30

\* Bajo pedido pueden suministrarse en cualquier otra dimensión

## BASES MAGNETICAS

### SUPOORTE PARA FACAS

Los soportes magnéticos para herramientas y cuchillos se pueden usar en cualquier lugar donde se necesite tenerlos, bien a mano o almacenados, de una manera visible. Las aplicaciones más típicas son en talleres y fábricas, ya que es una manera práctica y sencilla de tener colocados, en un reducido espacio, todos aquellos útiles y herramientas que normalmente se utilizan con frecuencia.

#### Medidas Standard

Código	Longitud mm	Color
10.001	300	blanco
10.002	300	negro
111708507	460	blanco
111708576	460	negro



### SUPOORTE DE NEODIMIO

Este tipo de Soportes de imanes de Neodimio es el medio ideal para usar con tarjetas de visitas, etiqueta, pases de expositor etc.

Su colocación es muy sencilla ya que disponen de una cinta autoadhesiva en la chapa metálica para poder sujetar cualquier producto a exponer y sujetarlo mediante los Imanes por la parte posterior.

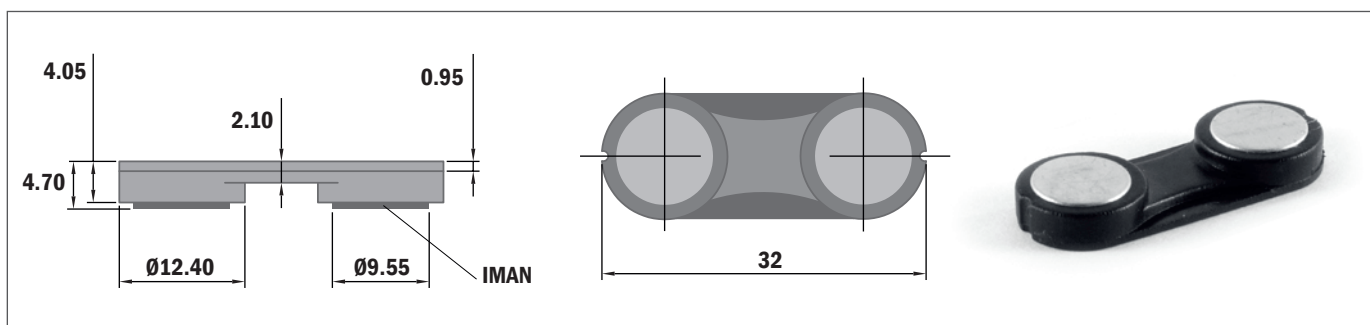
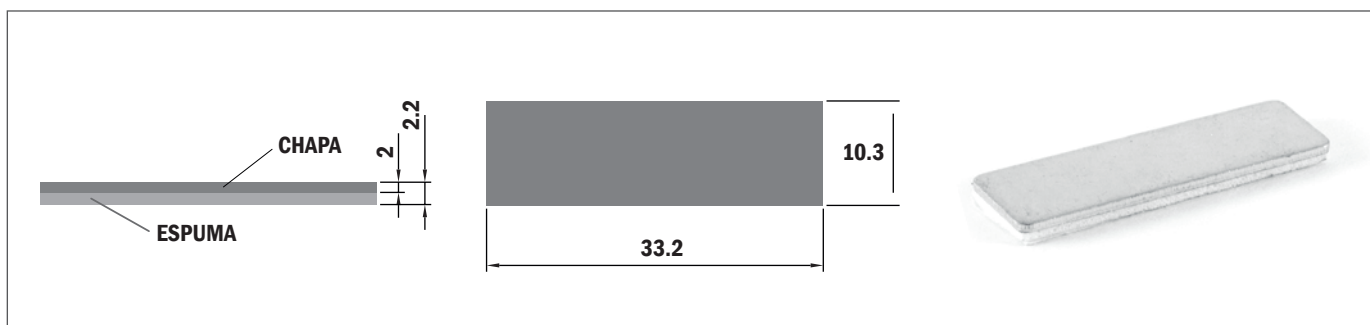

\* Bajo pedido pueden suministrarse en cualquier otra dimensión

## Imanes Revestidos a Borracha

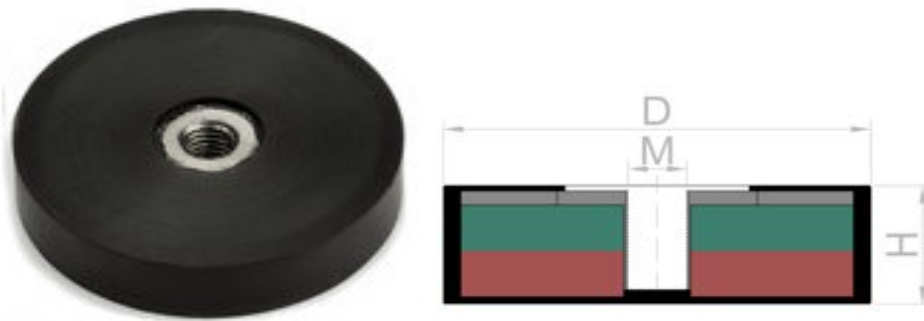

Referencia	(D)mm	(H)mm	(M)mm	Força
	20	6	4	3,2kg
	29	8,5	5	11kg
	36	8,5	6	21kg
	45	9,5	6	31kg

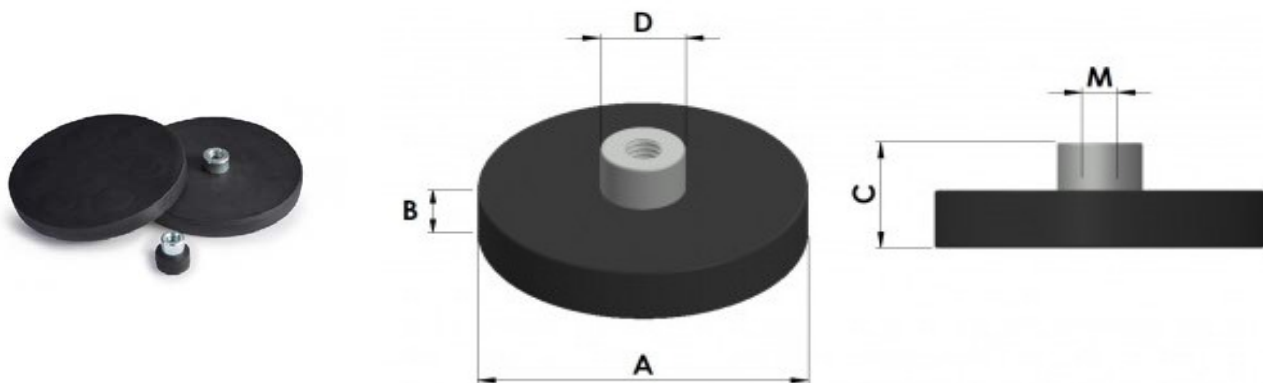

Referencia	(A)	(B)	(C)	(D)	(M)	Força
111708814	12	7	14,5	8	4	1kg
	22	6	11,5	8	4	5kg
	31	6	11,5	8	4	7,5kg
111708819	43	6	10,5	8	4	8,5kg
	66	8,5	15	10	5	18kg
	88	8,5	17	12	8	42kg

## LATCHES AND CATCHES

### Metal Magnetic Catch

Nickel Plated Die-Cast Zinc Alloy

- Magnetic catch comes with counterplate
- Can withstand a force of 4 kg
- Temperature resistance of 80°C
- Vibration Resistant

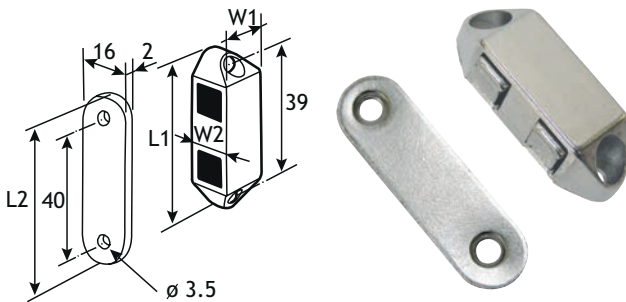

Part Number	Dimensions (mm)				Std Pack Qty
	L1	W1	L2	W2	
491981	49	16	56	16	100

### Sealed Magnetic Catch

Catch: White Nylon Counterplate: Stainless Steel

- Sealed Magnet does not rust
- Separate magnetic catch and counterplate
- Can withstand a force of up to 3kg
- Suitable for catering industry and food and drink machinery

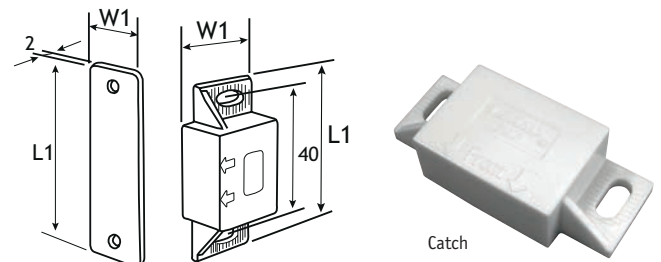

Part Number	Type	Dimensions (mm)		Std Pack Qty
		L1	W1	
491987	Catch	50	21	100
491988	Counterplate	49	15	100

### Clip In Magnetic Catch

White or Black Polypropylene

- Quick and easy snap in fastening remains securely in place
- Ideal for metal cabinets

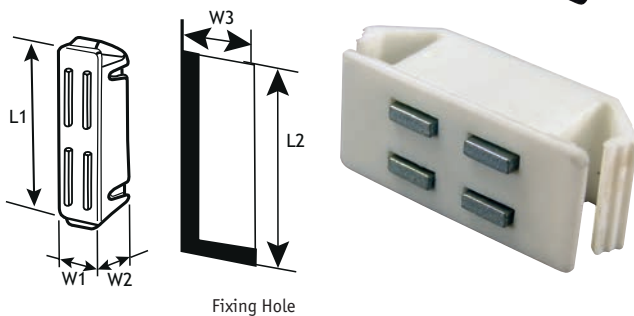

Part Number	Colour	Panel Thickness (mm)	Dimensions (mm)					Std Pack Qty
			L1	L2	W1	W2	W3	
491982	White	1.5	25.5	23	12.3	10.4	11	100
491983	White	1.5	39.5	35	10.0	11	8.2	100
491984	Black	2.0	54.0	51.5	12.5	14.5	10.8	100

### Large Surface Mounted Catch

White Polyamide

- Heavy duty magnet
- Can withstand a force of 15kg
- Holes drilled for M3 screws
- Separate catch and counterplate

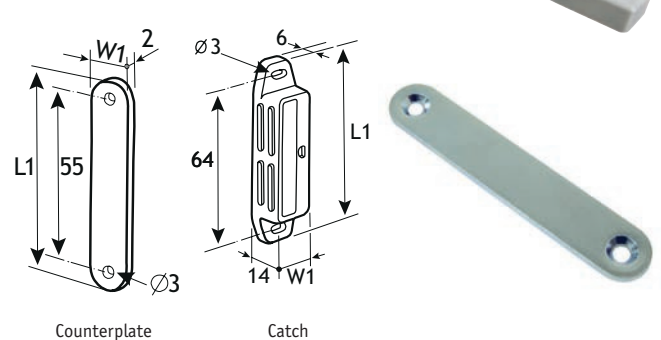

Part Number	Type	Dimensions (mm)		Std Pack Qty
		L1	W1	
491986	Catch	74.0	17.5	100
491993	Counterplate	65.0	13.0	100

## LATCHES AND CATCHES

### Snap Fit Magnetic Catch

Polypropylene,

- Quick to install
- Snap-fit directly into fixing hole
- Available in black and white

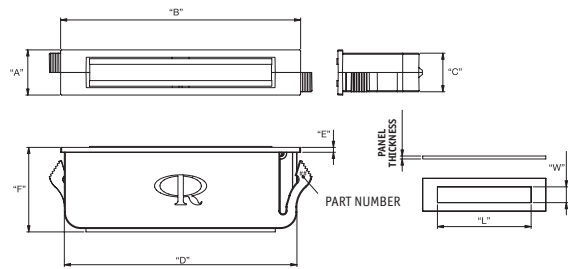

Color: White	Color: Black	"A"	"B"	"C"	"D"	"E"	"F"	Panel Thickness	"L"	"W"	Std Pack Qty
ML-S-1	ML-S-1BK	7.7	23.6	6.0	21.8	0.8	13.3	0.5 - 2.0	22.2	6.4	10
ML-S-2	ML-S-2BK	7.7	23.6	6.0	21.8	0.8	13.3	2.0 - 3.5	22.2	6.4	10
496256	496257	9.5	39.7	7.7	37.9	0.8	25.4	0.5 - 2.0	38.1	8.1	20
ML-M-2	ML-M-2BK	9.5	39.7	7.7	37.9	0.8	25.4	2.0 - 3.5	38.1	8.1	10
ML-M-3	ML-M-3BK	9.5	39.7	7.7	37.9	0.8	25.4	3.5 - 5.0	38.1	8.1	10
496258	496259	11	58.5	9.2	56.7	1.2	20.6	0.5 - 2.0	57.1	9.6	20
ML-L-2	ML-L-2BK	11	58.5	9.2	56.7	1.2	20.6	2.0 - 3.5	57.1	9.6	10
ML-L-3	111708818	11	58.5	9.2	56.7	1.2	20.6	3.5 - 5.0	57.1	9.6	10

### Magnetic Latches

Black Pom/ Magnet

- Snap-in style can be installed quickly in a single mounting hole
- Magnet latches can be used to hold metal panel or steel strikers
- No hardware is visible from the outside
- Low breakaway force

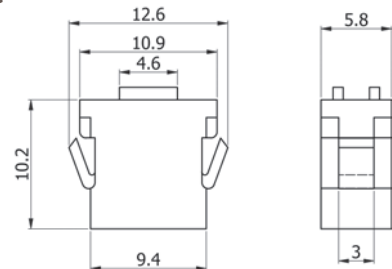

Part Number	Dimensions (mm)				Std Pack Qty
	Hole Size (mm)	Panel Thickness	Head Size	Length	
495243	11.3/9.5 x 6.0	3.5	11.0 x 6.0 x 1.5	10.2	50
495244	12.0/10.0 x 5.0	3.5	12.0 x 5.0 x 1.5	9.0	50